

สัญญาจ้างก่อสร้าง

สัญญาเลขที่ ๑๙/๒๕๖๗

สัญญาฉบับนี้ทำขึ้น ณ องค์การบริหารส่วนจังหวัดสระแก้ว ตำบล/แขวง ท่าเกษม อำเภอ/เขต เมืองสระแก้ว จังหวัด สระแก้ว เมื่อวันที่ ๒๘ พฤษภาคม ๒๕๖๗ ระหว่าง องค์การบริหารส่วนจังหวัดสระแก้ว โดย นายฐานิสร์ เทียนทอง ตำแหน่ง นายกองค้การบริหารส่วนจังหวัดสระแก้ว ซึ่งต่อไปในสัญญานี้เรียกว่า "ผู้ว่าจ้าง" ฝ่ายหนึ่ง กับ ห้างหุ้นส่วนจำกัด สอง ส.บูรพา ซึ่งจดทะเบียนเป็นนิติบุคคล ณ สำนักงานทะเบียนหุ้นส่วนบริษัท จังหวัดสระแก้ว กรมพัฒนาธุรกิจการค้า กระทรวงพาณิชย์ มีสำนักงานใหญ่ตั้งอยู่เลขที่ ๘๘๘ หมู่ที่ ๘ ตำบลศาลาลำดวน อำเภอเมืองสระแก้ว จังหวัด สระแก้ว โดยนางสาวนิภาพร กว้างเคน ผู้มีอำนาจลงนามผูกพันนิติบุคคลปรากฏตามหนังสือรับรองของ สำนักงานทะเบียนหุ้นส่วนบริษัท จังหวัดสระแก้ว กรมพัฒนาธุรกิจการค้า กระทรวงพาณิชย์ ที่ สก.๐๐๐๘๘๒ ลงวันที่ ๒๐ พฤษภาคม ๒๕๖๗ ทะเบียนนิติบุคคลเลขที่ ๐๒๗๓๕๕๙๐๐๐๒๕๐ แนบท้ายสัญญานี้ ซึ่งต่อไปในสัญญานี้เรียกว่า "ผู้รับจ้าง" อีกฝ่ายหนึ่ง

คู่สัญญาได้ตกลงกันมีข้อความดังต่อไปนี้

ข้อ ๑. ข้อตกลงว่าจ้าง

ผู้ว่าจ้างตกลงจ้างและผู้รับจ้างตกลงรับจ้างทำงาน โครงการก่อสร้างถนนลาดยางผิวแอสฟัลติกคอนกรีต สายบ้านหนองขี้เห็น หมู่ที่ ๘ ตำบลโคกปีบ้อง เชื่อมบ้านคลองหมากน็ด หมู่ที่ ๑๑ ตำบลบ้านแก้ง อำเภอเมืองสระแก้ว จังหวัดสระแก้ว ขนาดผิวจราจรกว้าง ๖.๐๐ เมตร หนา ๐.๐๕ เมตร ระยะทางยาว ๑,๙๒๐.๐๐ เมตร หรือมีพื้นที่ผิวจราจรไม่น้อยกว่า ๑๑,๕๒๐.๐๐ ตารางเมตร รายละเอียดตามประมาณการงานก่อสร้าง (ตามแบบมาตรฐานงานทางสำหรับองค์กรปกครองส่วนท้องถิ่น และแบบองค์การบริหารส่วนจังหวัดสระแก้ว) ด้วยวิธีประกวดราคาอิเล็กทรอนิกส์ (e-bidding) ณ ตามข้อกำหนดและเงื่อนไขแห่งสัญญานี้รวมทั้งเอกสารแนบท้ายสัญญา

ผู้รับจ้างตกลงที่จะจัดหาแรงงานและวัสดุ เครื่องมือเครื่องใช้ ตลอดจนอุปกรณ์ต่าง ๆ ชนิดดีเพื่อใช้ในงานจ้างตามสัญญานี้

ข้อ ๒. เอกสารอันเป็นส่วนหนึ่งของสัญญา

เอกสารแนบท้ายสัญญาดังต่อไปนี้ให้ถือเป็นส่วนหนึ่งของสัญญานี้

๒.๑ ผนวก ๑ แบบรูปรายการก่อสร้าง	จำนวน ๒๖ (ยี่สิบหก) หน้า
๒.๒ ผนวก ๒ สำเนาใบแจ้งปริมาณงานและราคา	จำนวน ๑ (หนึ่ง) หน้า
๒.๓ ผนวก ๓ สำเนาใบเสนอราคาจ้างก่อสร้าง	จำนวน ๒ (สอง) หน้า
๒.๔ ผนวก ๔ เงื่อนไข หลักเกณฑ์ ประเภทงานก่อสร้าง สูตร และวิธีการคำนวณที่ใช้กับสัญญาแบบปรับราคาได้	จำนวน ๑ (หนึ่ง) เล่ม (๙ (เก้า) หน้า)

ความใดในเอกสารแนบท้ายสัญญาที่ขัดหรือแย้งกับข้อความในสัญญานี้ ให้ใช้ข้อความในสัญญานี้บังคับ และในกรณีที่เอกสารแนบท้ายสัญญาขัดแย้งกันเอง ผู้รับจ้างจะต้องปฏิบัติตามคำวินิจฉัยของผู้ว่าจ้าง คำวินิจฉัยของผู้ว่าจ้างให้ถือเป็นที่สุด และผู้รับจ้างไม่มีสิทธิเรียกร้องค่าจ้าง ค่าเสียหายหรือค่าใช้จ่ายใด ๆ เพิ่มเติมจากผู้ว่าจ้างทั้งสิ้น

(ลงชื่อ)

(นายฐานิสร์ เทียนทอง)

ผู้ว่าจ้าง

(ลงชื่อ)

(นางสาวนิภาพร กว้างเคน)

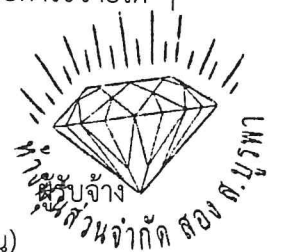

ข้อ ๓. หลักประกันการปฏิบัติตามสัญญา

ในขณะที่ทำสัญญานี้ผู้รับจ้างได้นำหลักประกันเป็น หนังสือค้ำประกันของธนาคาร เป็นจำนวนเงิน ๕๗๕,๖๐๐.๐๐ บาท (ห้าแสนเจ็ดหมื่นห้าพันหกร้อยบาทถ้วน) ซึ่งเท่ากับร้อยละ ๕ (ห้า) ของราคา ค่าจ้างตามสัญญา มามอบให้แก่ผู้ว่าจ้างเพื่อเป็นหลักประกันการปฏิบัติตามสัญญานี้

กรณีผู้รับจ้างใช้หนังสือค้ำประกันมาเป็นหลักประกันการปฏิบัติตามสัญญา หนังสือค้ำประกันดังกล่าวจะต้องออกโดยธนาคารที่ประกอบกิจการในประเทศไทย หรือโดยบริษัทเงินทุนหรือบริษัทเงินทุน หลักทรัพย์ที่ได้รับอนุญาตให้ประกอบกิจการเงินทุนเพื่อการพาณิชย์และประกอบธุรกิจ ค้ำประกันตามประกาศ ของธนาคารแห่งประเทศไทย ตามรายชื่อบริษัทเงินทุนที่ธนาคารแห่งประเทศไทยแจ้งเวียนให้ทราบตามแบบที่ คณะกรรมการนโยบายการจัดซื้อจัดจ้างและการบริหารพัสดุภาครัฐกำหนดหรืออาจเป็นหนังสือค้ำประกัน อิเล็กทรอนิกส์ตามวิธีการที่กรมบัญชีกลางกำหนดก็ได้ และจะต้องมีอายุการค้ำประกันตลอดไปจนกว่าผู้รับจ้าง พ้นข้อผูกพันตามสัญญานี้

หลักประกันที่ผู้รับจ้างนำมามอบให้ตามวรรคหนึ่ง จะต้องมีอายุครอบคลุมความรับผิดชอบทั้ง ปวงของผู้รับจ้างตลอดอายุสัญญา ถ้าหลักประกันที่ผู้รับจ้างนำมามอบให้ดังกล่าวลดลงหรือเสื่อมค่าลง หรือมีอายุ ไม่ครอบคลุมถึงความรับผิดชอบของผู้รับจ้างตลอดอายุสัญญา ไม่ว่าจะด้วยเหตุใด ๆ ก็ตาม รวมถึงกรณี ผู้รับจ้างส่งมอบ งานล่าช้าเป็นเหตุให้ระยะเวลาแล้วเสร็จหรือวันครบกำหนดความรับผิดชอบในความชำรุดบกพร่องตามสัญญา เปลี่ยนแปลงไป ไม่ว่าจะเกิดขึ้นคราวใด ผู้รับจ้างต้องหาหลักประกันใหม่หรือหลักประกันเพิ่มเติมให้มีจำนวน ครบถ้วนตามวรรคหนึ่งนำมามอบให้แก่ผู้ว่าจ้างภายใน ๗ (เจ็ด) วัน นับถัดจากวันที่ได้รับแจ้งเป็นหนังสือจากผู้ว่าจ้าง

หลักประกันที่ผู้รับจ้างนำมามอบไว้ตามข้อนี้ ผู้ว่าจ้างจะคืนให้แก่ผู้รับจ้าง โดยไม่มี ดอกเบี้ย เมื่อผู้รับจ้างพ้นจากข้อผูกพัน และความรับผิดชอบทั้งปวงตามสัญญานี้แล้ว

ข้อ ๔. (ข) ค่าจ้างและการจ่ายเงิน

ผู้ว่าจ้าง ตกลงจ่าย และผู้รับจ้างตกลงรับเงินค่าจ้างจำนวนเงิน ๑๑,๕๑๒,๐๐๐.๐๐ บาท (สิบเอ็ดล้านห้าแสนหนึ่งหมื่นสองพันบาทถ้วน) ซึ่งได้รวมภาษีมูลค่าเพิ่ม จำนวน ๗๕๓,๑๒๑.๕๐ บาท (เจ็ดแสนห้าหมื่นสามพันหนึ่งร้อยยี่สิบเอ็ดบาทห้าสิบบาทห้าสิบบาทถ้วน) ตลอดจน ภาษีอากรอื่น ๆ และค่าใช้จ่ายทั้งปวงด้วยแล้ว โดยถือ ราคาเหมารวม เป็นเกณฑ์ และกำหนดการจ่ายเงิน เป็นงวด ๆ ดังนี้

งวดที่ ๑ เป็นจำนวนเงิน ๑,๗๒๖,๘๐๐.๐๐ บาท (หนึ่งล้านเจ็ดแสนสองหมื่นหกพันแปด ร้อยบาทถ้วน) เมื่อผู้รับจ้างได้ปฏิบัติงานทางป่าขุดต่อ เสร็จเรียบร้อย งานรื้อชั้นพื้นทางเดิมแล้วบดอัด เสร็จเรียบร้อย งานดินถม เสร็จเรียบร้อย งานรองพื้นทาง เสร็จเรียบร้อย งานวางท่อระบายน้ำ (ยกเว้นงานเทคอนกรีตปากท่อ) เสร็จเรียบร้อย พร้อมทั้งติดตั้งป้ายประชาสัมพันธ์โครงการ (ป้ายชั่วคราว) จำนวน ๒ ป้าย เสร็จเรียบร้อย ให้แล้ว เสร็จภายใน ๒๗ กรกฎาคม ๒๕๖๗

งวดที่ ๒ เป็นจำนวนเงิน ๓,๔๕๓,๖๐๐.๐๐ บาท (สามล้านสี่แสนห้าหมื่นสามพันหกร้อย บาทถ้วน) เมื่อผู้รับจ้างได้ปฏิบัติงานพื้นทางหินคลุก เสร็จเรียบร้อย ให้แล้วเสร็จภายใน ๑๕ กันยายน ๒๕๖๗

(ลงชื่อ)

(นายฐานิสร์ เทียนทอง)

ผู้ว่าจ้าง

(ลงชื่อ)

(นางสาวนิภาพร กว้างเคน)

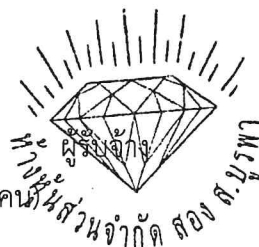

งวดที่ ๓ (งวดสุดท้าย) เป็นจำนวนเงิน ๖,๓๓๑,๖๐๐.๐๐ บาท (หกล้านสามแสนสามหมื่นหนึ่งพันหกร้อยบาทถ้วน) เมื่อผู้รับจ้างได้ปฏิบัติงานลาดยาง prime Coat เสร็จเรียบร้อย งานปูผิวจราจร แอสฟัลติกคอนกรีต เสร็จเรียบร้อย งานเทคอนกรีตปากท่อ เสร็จเรียบร้อย งานติดตั้งป้ายจราจร เครื่องหมายจราจร ตีเส้นจราจร และงานอื่นๆ ที่ปรากฏตามแบบรูปรายการและในสัญญา เสร็จเรียบร้อย ติดตั้งป้ายประชาสัมพันธ์โครงการ (ป้ายถาวร) จำนวน ๒ ป้าย เสร็จเรียบร้อย พร้อมทั้งทำความสะอาดสถานที่ก่อสร้าง เสร็จเรียบร้อย ให้แล้วเสร็จภายใน ๒๕ ตุลาคม ๒๕๖๗

ข้อ ๕. (ข) กำหนดเวลาแล้วเสร็จและสิทธิของผู้ว่าจ้างในการบอกเลิกสัญญา

ผู้รับจ้างต้องเริ่มทำงานที่รับจ้างภายในวันที่ ๒๙ พฤษภาคม ๒๕๖๗ และจะต้องทำงานให้แล้วเสร็จบริบูรณ์ภายในวันที่ ๒๕ ตุลาคม ๒๕๖๗ ถ้าผู้รับจ้างมิได้ลงมือทำงานภายในกำหนดเวลา หรือไม่สามารถทำงานให้แล้วเสร็จตามกำหนดเวลา หรือมีเหตุให้เชื่อได้ว่าผู้รับจ้างไม่สามารถทำงานให้แล้วเสร็จภายในกำหนดเวลา หรือจะแล้วเสร็จล่าช้าเกินกว่ากำหนดเวลา หรือผู้รับจ้างทำผิดสัญญาข้อใดข้อหนึ่ง หรือตกเป็นผู้ถูกพิทักษ์ทรัพย์เด็ดขาด หรือตกเป็นผู้ล้มละลาย หรือเพิกเฉยไม่ปฏิบัติตามคำสั่งของคณะกรรมการตรวจรับพัสดุหรือผู้ควบคุมงานหรือบริษัทที่ปรึกษาซึ่งได้รับมอบอำนาจจากผู้ว่าจ้าง ผู้ว่าจ้างมีสิทธิที่จะบอกเลิกสัญญานี้ได้ และมีสิทธิจ้างผู้รับจ้างรายใหม่เข้าทำงานของผู้รับจ้างให้ลุล่วงไปด้วย การใช้สิทธิบอกเลิกสัญญานี้ไม่กระทบสิทธิของผู้ว่าจ้างที่จะเรียกร้องค่าเสียหายจากผู้รับจ้าง

การที่ผู้ว่าจ้างไม่ใช้สิทธิเลิกสัญญาดังกล่าวข้างต้นไม่เป็นเหตุให้ผู้รับจ้างพ้นจากความรับผิดชอบตามสัญญา

ข้อ ๖. ความรับผิดชอบในความชำรุดบกพร่องของงานจ้าง

เมื่องานแล้วเสร็จบริบูรณ์ และผู้ว่าจ้างได้รับมอบงานจากผู้รับจ้างหรือจากผู้รับจ้างรายใหม่ ในกรณีที่มีการบอกเลิกสัญญาตามข้อ ๗ หากมีเหตุชำรุดบกพร่องหรือเสียหายเกิดขึ้นจากการจ้างนี้ ภายในกำหนด ๒ (สอง) ปี นับถัดจากวันที่ได้รับมอบงานดังกล่าว ซึ่งความชำรุดบกพร่องหรือเสียหายนั้นเกิดจากความบกพร่องของผู้รับจ้างอันเกิดจากการใช้วัสดุที่ไม่ถูกต้องหรือทำไว้มิเรียบร้อย หรือทำไม่ถูกต้องตามมาตรฐานแห่งหลักวิชา ผู้รับจ้างจะต้องรีบทำการแก้ไข ให้เป็นที่เรียบร้อยโดยไม่ชักช้า โดยผู้ว่าจ้างไม่ต้องออกเงินใด ๆ ในการนี้ทั้งสิ้น หากผู้รับจ้างไม่กระทำการดังกล่าวภายในกำหนด ๓๐ (สามสิบ) วัน นับถัดจากวันที่ได้รับแจ้งเป็นหนังสือจากผู้ว่าจ้างหรือไม่ทำการแก้ไขให้ถูกต้องเรียบร้อยภายในเวลาที่ผู้ว่าจ้างกำหนด ให้ผู้ว่าจ้างมีสิทธิที่จะทำการนั้นเอง หรือจ้างผู้อื่นให้ทำงานนั้น โดยผู้รับจ้างต้องเป็นผู้ออกค่าใช้จ่ายเองทั้งสิ้น

ในกรณีเร่งด่วนจำเป็นต้องรีบแก้ไขเหตุชำรุดบกพร่องหรือเสียหายโดยเร็ว และไม่อาจรอให้ผู้รับจ้างแก้ไขในระยะเวลาที่กำหนดไว้ตามวรรคหนึ่งได้ ผู้ว่าจ้างมีสิทธิเข้าจัดการแก้ไขเหตุชำรุดบกพร่องหรือเสียหายนั้นเอง หรือจ้างผู้อื่นให้ซ่อมแซมความชำรุดบกพร่องหรือเสียหาย โดยผู้รับจ้าง ต้องรับผิดชอบชำระค่าใช้จ่ายทั้งหมด

การที่ผู้ว่าจ้างทำการนั้นเอง หรือจ้างผู้อื่นให้ทำงานนั้นแทนผู้รับจ้าง ไม่ทำให้ผู้รับจ้างหลุดพ้นจากความรับผิดชอบตามสัญญา หากผู้รับจ้างไม่ชดใช้ค่าใช้จ่ายหรือค่าเสียหายตามที่ผู้ว่าจ้างเรียกร้องจากผู้ว่าจ้าง มีสิทธิบังคับจากหลักประกันการปฏิบัติตามสัญญาได้

(ลงชื่อ)



(นายฐานิสร์ เทียนทอง)

ผู้ว่าจ้าง

(ลงชื่อ)



ผู้รับจ้าง
นางสาวนิภาพร กว้างเค็มใจจำกัด สอง ต.บุรพา

(นางสาวนิภาพร กว้างเค็มใจจำกัด สอง ต.บุรพา)

ข้อ ๗. การจ้างช่วง

ผู้รับจ้างจะต้องไม่เอางานทั้งหมดหรือแต่บางส่วนแห่งสัญญาไปจ้างช่วงอีกทอดหนึ่ง เว้นแต่การจ้างช่วงงานแต่บางส่วนที่ได้รับอนุญาตเป็นหนังสือจากผู้ว่าจ้างแล้ว การที่ผู้ว่าจ้างได้อนุญาตให้จ้างช่วงงานแต่บางส่วนดังกล่าวนี้ ไม่เป็นเหตุให้ผู้รับจ้างหลุดพ้นจาก ความรับผิดชอบหรือพันธะหน้าที่ตามสัญญา และผู้รับจ้างจะยังคงต้องรับผิดชอบในความผิดและความประมาทเลินเล่อของผู้รับจ้างช่วง หรือของตัวแทนหรือลูกจ้างของผู้รับจ้างช่วงนั้นทุกประการ

กรณีผู้รับจ้างไปจ้างช่วงงานแต่บางส่วนโดยฝ่าฝืนความในวรรคหนึ่ง ผู้รับจ้างต้องชำระค่าปรับให้แก่ผู้ว่าจ้างเป็นจำนวนเงินในอัตราร้อยละ ๑๐ (สิบ) ของวงเงินของงานที่จ้างช่วงตามสัญญา ทั้งนี้ ไม่ตัดสิทธิผู้ว่าจ้างในการบอกเลิกสัญญา

ข้อ ๘. การควบคุมงานของผู้รับจ้าง

ผู้รับจ้างจะต้องควบคุมงานที่รับจ้างอย่างเอาใจใส่ ด้วยประสิทธิภาพและความชำนาญ และในระหว่างทำงานที่รับจ้างจะต้องจัดให้มีผู้แทนซึ่งทำงานเต็มเวลาเป็นผู้รับผิดชอบควบคุมงานของ ผู้รับจ้าง ผู้แทนดังกล่าวจะต้องได้รับมอบอำนาจจากผู้รับจ้าง คำสั่งหรือคำแนะนำต่าง ๆ ที่ผู้ว่าจ้าง คณะกรรมการตรวจรับพัสดุ ผู้ควบคุมงาน หรือบริษัทที่ปรึกษาที่ผู้ว่าจ้างแต่งตั้ง ได้แจ้งแก่ผู้แทนเช่นว่านั้น ให้ถือว่าเป็นคำสั่งหรือคำแนะนำที่ได้แจ้งแก่ผู้รับจ้าง การแต่งตั้งผู้แทนตามข้อนี้จะต้องทำเป็นหนังสือและต้องได้รับความเห็นชอบเป็นหนังสือ จากผู้ว่าจ้าง การเปลี่ยนตัวหรือแต่งตั้งผู้แทนใหม่จะทำได้หากไม่ได้รับความเห็นชอบ เป็นหนังสือจากผู้ว่าจ้างก่อน

ผู้ว่าจ้างมีสิทธิที่จะขอให้เปลี่ยนตัวผู้แทนตามวรรคหนึ่ง โดยแจ้งเป็นหนังสือไปยังผู้รับจ้าง และผู้รับจ้างจะต้องทำการเปลี่ยนตัวผู้แทนนั้นโดยพลัน โดยไม่คิดค่าจ้างหรือราคาเพิ่มหรืออ้างเป็นเหตุเพื่อขยายอายุสัญญาอันเนื่องมาจากเหตุนี้

ข้อ ๙. ความรับผิดของผู้รับจ้าง

ผู้รับจ้างจะต้องรับผิดชอบต่ออุบัติเหตุ ความเสียหาย หรือภัยอันตรายใด ๆ อันเกิดจากการปฏิบัติงานของผู้รับจ้าง และจะต้องรับผิดชอบต่อความเสียหายจากการกระทำของลูกจ้างหรือตัวแทน ของผู้รับจ้าง และจากการปฏิบัติงานของผู้รับจ้างช่วงด้วย (ถ้ามี)

ความเสียหายใด ๆ อันเกิดแก่งานที่ผู้รับจ้างได้ทำขึ้น แม้จะเกิดขึ้นเพราะเหตุสุดวิสัย ก็ตาม ผู้รับจ้างจะต้องรับผิดชอบโดยซ่อมแซมให้คืนดีหรือ เปลี่ยนให้ใหม่โดยค่าใช้จ่ายของผู้รับจ้างเอง เว้นแต่ความเสียหายนั้นเกิดจากความผิดของผู้ว่าจ้าง ทั้งนี้ ความรับผิดของผู้รับจ้างดังกล่าวในข้อนี้จะสิ้นสุดลงเมื่อผู้ว่าจ้างได้รับมอบงานครั้งสุดท้าย ซึ่งหลังจากนั้นผู้รับจ้างคงต้องรับผิดชอบเพียงในกรณีชำรุดบกพร่อง หรือความเสียหายดังกล่าวในข้อ ๖ เท่านั้น

ผู้รับจ้างจะต้องรับผิดชอบต่อบุคคลภายนอกในความเสียหายใด ๆ อันเกิดจาก การปฏิบัติงานของผู้รับจ้าง หรือลูกจ้างหรือตัวแทนของผู้รับจ้าง รวมถึงผู้รับจ้างช่วง (ถ้ามี) ตามสัญญานี้ หากผู้ว่าจ้างถูกเรียกร้องหรือฟ้องร้องหรือต้องชดใช้ค่าเสียหายให้แก่บุคคลภายนอกไปแล้ว ผู้รับจ้างจะต้อง ดำเนินการใด ๆ เพื่อให้มีการว่าต่างแก้ต่างให้แก่ผู้ว่าจ้างโดยค่าใช้จ่ายของผู้รับจ้างเอง รวมทั้งผู้รับจ้างจะต้องชดใช้ค่าเสียหายนั้น ๆ ตลอดจนค่าใช้จ่ายใด ๆ อันเกิดจากการถูกเรียกร้องหรือถูกฟ้องร้องให้แก่ผู้ว่าจ้างทันที

(ลงชื่อ)



(นายฐานิสร์ เทียนทอง)

ผู้ว่าจ้าง

(ลงชื่อ)

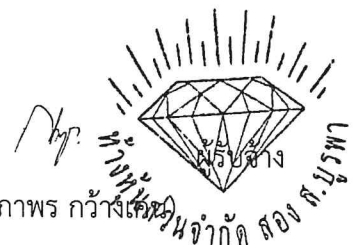

(นางสาวนิภาพร กว้างใจดี)

ข้อ ๑๐. การจ่ายเงินแก่ลูกจ้าง

ผู้รับจ้างจะต้องจ่ายเงินแก่ลูกจ้างที่ผู้รับจ้างได้จ้างมาในอัตราและตามกำหนดเวลา ที่ผู้รับจ้างได้ตกลงหรือทำสัญญาไว้ต่อลูกจ้างดังกล่าว

ถ้าผู้รับจ้างไม่จ่ายเงินค่าจ้างหรือค่าทดแทนอื่นใดแก่ลูกจ้างดังกล่าวในวรรคหนึ่ง ผู้ว่าจ้างมีสิทธิที่จะเอาเงินค่าจ้างที่จะต้องจ่ายแก่ผู้รับจ้างมาจ่ายให้แก่ลูกจ้างของผู้รับจ้างดังกล่าว และให้ถือว่าผู้ว่าจ้างได้จ่ายเงินจำนวนนั้นเป็นค่าจ้างให้แก่ผู้รับจ้างตามสัญญาแล้ว

ผู้รับจ้างจะต้องจัดให้มีประกันภัยสำหรับลูกจ้างทุกคนที่จ้างมาทำงาน โดยให้ครอบคลุมถึงความรับผิดชอบของลูกจ้าง รวมทั้งผู้รับจ้างช่วง (ถ้ามี) ในกรณีความเสียหายที่คิดค่าสินไหมทดแทนได้ตามกฎหมาย ซึ่งเกิดจากอุบัติเหตุหรือภัยอันตรายใด ๆ ต่อลูกจ้างหรือบุคคลอื่น ที่ผู้รับจ้างหรือผู้รับจ้างช่วงจ้างมาทำงาน ผู้รับจ้างจะต้องส่งมอบกรมธรรม์ประกันภัยดังกล่าว พร้อมทั้งหลักฐานการชำระเบี้ยประกันให้แก่ผู้ว่าจ้างเมื่อผู้ว่าจ้างเรียกร้อง

ข้อ ๑๑. การตรวจงานจ้าง

ถ้าผู้ว่าจ้างแต่งตั้งคณะกรรมการตรวจรับพัสดุ ผู้ควบคุมงาน หรือบริษัท ที่ปรึกษา เพื่อควบคุมการทำงานของลูกจ้าง คณะกรรมการตรวจรับพัสดุ ผู้ควบคุมงาน หรือบริษัทที่ปรึกษานั้น มีอำนาจเข้าไปตรวจการงานในโรงงานและสถานที่ก่อสร้างได้ตลอดเวลา และผู้รับจ้างจะต้องอำนวยความสะดวกและให้ความช่วยเหลือในการนั้นตามสมควร

การที่มีคณะกรรมการตรวจรับพัสดุ ผู้ควบคุมงาน หรือบริษัทที่ปรึกษานั้น หากทำให้ผู้รับจ้างพ้นความรับผิดชอบตามสัญญานี้ข้อใดข้อหนึ่งไม่

ข้อ ๑๒. แบบรูปและรายการละเอียดคลาดเคลื่อน

ผู้รับจ้างรับรองว่าได้ตรวจสอบและทำความเข้าใจในแบบรูปและรายการละเอียดโดยถี่ถ้วนแล้ว หากปรากฏว่าแบบรูปและรายการละเอียดนั้นผิดพลาดหรือคลาดเคลื่อน ไปจากหลักการทางวิศวกรรมหรือทางเทคนิค ผู้รับจ้างตกลงที่จะปฏิบัติตามคำวินิจฉัยของผู้ว่าจ้าง คณะกรรมการตรวจรับพัสดุ ผู้ควบคุมงาน หรือบริษัทที่ปรึกษาที่ผู้ว่าจ้างแต่งตั้ง เพื่อให้งานแล้วเสร็จบริบูรณ์ คำวินิจฉัยดังกล่าวให้ถือเป็นที่สุด โดยผู้รับจ้างจะคิดค่าจ้าง ค่าเสียหาย หรือค่าใช้จ่ายใด ๆ เพิ่มขึ้น จากผู้ว่าจ้างหรือขอขยายอายุสัญญาไม่ได้

ข้อ ๑๓. การควบคุมงานโดยผู้ว่าจ้าง

ผู้รับจ้างตกลงว่าคณะกรรมการตรวจรับพัสดุ ผู้ควบคุมงาน หรือบริษัท ที่ปรึกษาที่ผู้ว่าจ้างแต่งตั้ง มีอำนาจที่จะตรวจสอบและควบคุมงานเพื่อให้เป็นไปตาม สัญญานี้ และมีอำนาจที่จะสั่งให้แก้ไขเปลี่ยนแปลงเพิ่มเติม หรือตัดทอนซึ่งงานตามสัญญานี้ หากผู้รับจ้างขัดขืน ไม่ปฏิบัติตาม ผู้ว่าจ้าง คณะกรรมการตรวจรับพัสดุ ผู้ควบคุมงาน หรือบริษัทที่ปรึกษา มีอำนาจ ที่จะสั่งให้หยุดการนั้นชั่วคราวได้ ความล่าช้าในกรณีเช่นนี้ ผู้รับจ้างจะถือเป็นเหตุขอขยายระยะเวลา การปฏิบัติงานตามสัญญาหรือเรียกร้องค่าเสียหายใด ๆ ไม่ได้ทั้งสิ้น

ลงชื่อ)

(นายฐานิสร์ เทียนทอง)

ผู้ว่าจ้าง

(ลงชื่อ)

(นางสาวนิภาพร กว้างใจ)



ข้อ ๑๔. งานพิเศษและการแก้ไขงาน

ผู้ว่าจ้างมีสิทธิที่จะสั่งเป็นหนังสือให้ผู้รับจ้างทำงานพิเศษซึ่งไม่ได้แสดงไว้หรือรวมอยู่ในเอกสารสัญญาฯ หากงานพิเศษนั้น ๆ อยู่ในขอบข่ายทั่วไปแห่งวัตถุประสงค์ของสัญญาฯ นอกจากนี้ ผู้ว่าจ้างยังมีสิทธิสั่งให้เปลี่ยนแปลงหรือแก้ไขแบบรูปและข้อกำหนดต่าง ๆ ในเอกสารสัญญาฯ ด้วย

อัตราค่าจ้างหรือราคาที่กำหนดใช้ในสัญญาฯ นี้ ให้กำหนดใช้สำหรับงานพิเศษ หรืองานที่เพิ่มเติมขึ้น หรือตัดทอนลงทั้งปวงตามคำสั่งของผู้ว่าจ้าง หากในสัญญาฯ ไม่ได้กำหนดไว้ถึงอัตราค่าจ้าง หรือราคาใด ๆ ที่จะนำมาใช้สำหรับงานพิเศษหรืองานที่เพิ่มขึ้นหรือลดลงดังกล่าว ผู้ว่าจ้าง และผู้รับจ้างจะได้ตกลงกันที่จะกำหนดอัตราค่าจ้างหรือราคาที่จะเพิ่มขึ้นหรือลดลง รวมทั้งการขยายระยะเวลา (ถ้ามี) กันใหม่เพื่อความเหมาะสมในกรณีที่ตกลงกันไม่ได้ ผู้ว่าจ้างจะกำหนดอัตราค่าจ้าง หรือราคาตามแต่ผู้ว่าจ้างจะเห็นว่าเหมาะสมและถูกต้อง ซึ่งผู้รับจ้างจะต้องปฏิบัติตามคำสั่งของผู้ว่าจ้างไปก่อนเพื่อมิให้เกิดความเสียหายแก่งานที่จ้าง

ข้อ ๑๕. ค่าปรับ

หากผู้รับจ้างไม่สามารถทำงานให้แล้วเสร็จภายในเวลาที่กำหนดไว้ในสัญญาฯ และผู้ว่าจ้างยังมีได้บอกเลิกสัญญา ผู้รับจ้างจะต้องชำระค่าปรับให้แก่ผู้ว่าจ้างเป็น จำนวนเงินวันละ ๒๘,๗๘๐.๐๐ บาท (สองหมื่นแปดพันเจ็ดร้อยแปดสิบบาทถ้วน) และจะต้องชำระค่าใช้จ่ายในการควบคุมงาน (ถ้ามี) ในเมื่อผู้ว่าจ้างต้องจ้างผู้ควบคุมงานอีกต่อหนึ่งเป็นจำนวนเงินวันละ ๓๐๐.๐๐ บาท (สามร้อยบาทถ้วน) นับถัดจากวันที่ครบกำหนดเวลาแล้วเสร็จของงานตามสัญญาฯ หรือวันที่ผู้ว่าจ้างได้ขยายเวลาทำงานให้ จนถึงวันที่ทำงานแล้วเสร็จจริง นอกจากนี้ ผู้รับจ้างยอมให้ผู้ว่าจ้างเรียกค่าเสียหายอันเกิดขึ้นจากการที่ผู้รับจ้างทำงานล่าช้าเฉพาะส่วนที่เกินกว่าจำนวนค่าปรับและค่าใช้จ่ายดังกล่าวได้อีกด้วย

ในระหว่างที่ผู้ว่าจ้างยังมีได้บอกเลิกสัญญานั้น หากผู้ว่าจ้างเห็นว่าผู้รับจ้าง จะไม่สามารถปฏิบัติตามสัญญาต่อไปได้ ผู้ว่าจ้างจะใช้สิทธิบอกเลิกสัญญาฯ และใช้สิทธิตามข้อ ๑๘ ก็ได้ และถ้าผู้ว่าจ้างได้แจ้งข้อเรียกร้องไปยังผู้รับจ้างเมื่อครบกำหนดเวลาแล้วเสร็จของงานขอให้ชำระค่าปรับแล้ว ผู้ว่าจ้างมีสิทธิที่จะปรับผู้รับจ้างจนถึงวันบอกเลิกสัญญาฯ ได้อีกด้วย

ข้อ ๑๖. สิทธิของผู้ว่าจ้างภายหลังบอกเลิกสัญญา

ในกรณีที่ผู้ว่าจ้างบอกเลิกสัญญาฯ ผู้ว่าจ้างอาจทำงานนั้นเองหรือว่าจ้างผู้อื่นให้ทำงานนั้นต่อจนแล้วเสร็จก็ได้ ผู้ว่าจ้างหรือผู้รับจ้างทำงานนั้นต่อมีสิทธิใช้เครื่องใช้ในการก่อสร้าง สิ่งที่สร้างขึ้นชั่วคราวสำหรับงานก่อสร้าง และวัสดุต่าง ๆ ซึ่งเห็นว่าจะต้องสงวนเอาไว้เพื่อการปฏิบัติงานตามสัญญาฯ ตามที่จะเห็นสมควร

ในกรณีดังกล่าว ผู้ว่าจ้างมีสิทธิริบหรือบังคับจากหลักประกันการปฏิบัติตามสัญญาฯ ทั้งหมดหรือบางส่วน ตามแต่จะเห็นสมควร นอกจากนั้น ผู้รับจ้างจะต้องรับผิดชอบในค่าเสียหายซึ่งเป็นจำนวน เกินกว่าหลักประกันการปฏิบัติตามสัญญาฯ รวมทั้งค่าใช้จ่ายที่เพิ่มขึ้น ในการทำงานนั้นต่อให้แล้วเสร็จตามสัญญาฯ ตลอดจนค่าใช้จ่ายในการควบคุมงานเพิ่ม (ถ้ามี) ซึ่งผู้ว่าจ้างจะหัก เอาจากเงินประกันผลงานหรือจำนวนเงินใด ๆ ที่จะจ่ายให้แก่ผู้รับจ้างก็ได้

(ลงชื่อ)

(นายฐานิสร์ เทียนทอง)

ผู้ว่าจ้าง

(ลงชื่อ)

(นางสาวนิภาพร กว้างเครือ)



ข้อ ๑๗. การบังคับค่าปรับ ค่าเสียหาย และค่าใช้จ่าย

ในกรณีที่ผู้รับจ้างไม่ปฏิบัติตามสัญญาข้อหนึ่งข้อใดด้วยเหตุใด ๆ ก็ตาม จนเป็นเหตุให้เกิดค่าปรับ ค่าเสียหาย หรือค่าใช้จ่ายแก่ผู้ว่าจ้าง ผู้รับจ้างต้องชดใช้ค่าปรับ ค่าเสียหาย หรือค่าใช้จ่ายดังกล่าวให้แก่ผู้ว่าจ้างโดยสิ้นเชิงภายในกำหนด ๓๐ (สามสิบ) วัน นับถัดจากวันที่ได้รับแจ้งเป็นหนังสือจากผู้ว่าจ้าง หากผู้รับจ้างไม่ชดใช้ให้ถูกต้องครบถ้วนภายในระยะเวลาดังกล่าวให้ผู้ว่าจ้างมีสิทธิที่จะหักเอาจากจำนวนเงินค่าจ้างที่ต้องชำระหรือจากเงินประกันผลงาน ของผู้รับจ้าง หรือบังคับจากหลักประกันการปฏิบัติตามสัญญาได้ทันที

หากค่าปรับ ค่าเสียหาย หรือค่าใช้จ่ายที่บังคับจากเงินค่าจ้างที่ต้องชำระ เงินประกันผลงาน หรือหลักประกันการปฏิบัติตามสัญญาแล้วยังไม่เพียงพอ ผู้รับจ้างยินยอมชำระส่วนที่เหลือ ที่ยังคงอยู่จนครบถ้วนตามจำนวนค่าปรับ ค่าเสียหาย หรือค่าใช้จ่ายนั้น ภายในกำหนด ๓๐ (สามสิบ) วัน นับถัดจากวันที่ได้รับแจ้งเป็นหนังสือจากผู้ว่าจ้าง

หากมีเงินค่าจ้างตามสัญญาที่หักไว้จ่ายเป็นค่าปรับ ค่าเสียหาย หรือค่าใช้จ่ายแล้วยังเหลืออยู่อีกเท่าใด ผู้ว่าจ้างจะคืนให้แก่ผู้รับจ้างทั้งหมด

ข้อ ๑๘. การทำบริเวณก่อสร้างให้เรียบร้อย

ผู้รับจ้างจะต้องรักษาบริเวณสถานที่ปฏิบัติงานตามสัญญานี้ รวมทั้งโรงงานหรือ สิ่งอำนวยความสะดวกในการทำงานของผู้รับจ้าง ลูกจ้าง ตัวแทน หรือผู้รับจ้างช่วง (ถ้ามี) ให้สะอาด ปลอดภัย และมีประสิทธิภาพในการใช้งานตลอดระยะเวลาการจ้าง และเมื่อทำงานเสร็จสิ้นแล้วจะต้องขนย้ายบรรดาเครื่องใช้ในการทำงานจางรวมทั้งวัสดุ ขยะมูลฝอย และสิ่งก่อสร้างชั่วคราวต่าง ๆ (ถ้ามี) ทั้งจะต้องกลบเกลี่ยพื้นดินให้เรียบร้อยเพื่อให้บริเวณทั้งหมดอยู่ในสภาพที่สะอาดและใช้การได้ทันที

ข้อ ๑๙. การงดหรือลดค่าปรับ หรือการขยายเวลาปฏิบัติงานตามสัญญา

ในกรณีที่มีเหตุเกิดจากความผิดหรือความบกพร่องของฝ่ายผู้ว่าจ้าง หรือเหตุสุดวิสัย หรือเกิดจากพฤติการณ์อันหนึ่งอันใดที่ผู้รับจ้างไม่ต้องรับผิดชอบตามกฎหมาย หรือเหตุอื่นตามที่กำหนด ในกฎกระทรวงซึ่งออกตามความในกฎหมายว่าด้วยการจัดซื้อจัดจ้างและการบริหารพัสดุภาครัฐ ทำให้ผู้รับจ้างไม่สามารถทำงานให้แล้วเสร็จตามเงื่อนไขและกำหนดเวลาแห่งสัญญานี้ได้ ผู้รับจ้างจะต้องแจ้งเหตุหรือพฤติการณ์ดังกล่าวพร้อมหลักฐานเป็นหนังสือให้ผู้ว่าจ้างทราบ เพื่อของดหรือลดค่าปรับ หรือขยายเวลาทำงานออกไปภายใน ๑๕ (สิบห้า) วันนับถัดจากวันที่เหตุอันสิ้นสุดลง หรือตามที่กำหนดในกฎกระทรวงดังกล่าว แล้วแต่กรณี

ถ้าผู้รับจ้างไม่ปฏิบัติให้เป็นไปตามความในวรรคหนึ่ง ให้ถือว่าผู้รับจ้างได้สละสิทธิเรียกร้องในการที่จะของดหรือลดค่าปรับ หรือขยายเวลาทำงานออกไปโดยไม่มีเงื่อนไขใด ๆ ทั้งสิ้น เว้นแต่ กรณีเหตุเกิดจากความผิดหรือความบกพร่องของฝ่ายผู้ว่าจ้าง ซึ่งมีหลักฐานชัดเจน หรือผู้ว่าจ้างทราบดี อยู่แล้วตั้งแต่ต้น

การงดหรือลดค่าปรับ หรือขยายกำหนดเวลาทำงานตามวรรคหนึ่ง อยู่ในดุลพินิจของผู้ว่าจ้างที่จะพิจารณาตามที่เห็นสมควร

ข้อ ๒๐. การใช้เรือไทย

ในการปฏิบัติตามสัญญานี้ หากผู้รับจ้างจะต้องสั่งหรือนำของเข้ามาจากต่างประเทศ รวมทั้งเครื่องมือและอุปกรณ์ที่ต้องนำเข้ามาเพื่อปฏิบัติงานตามสัญญา ไม่ว่าผู้รับจ้างจะเป็นผู้นำของเข้ามาเองหรือนำเข้ามาโดยผ่านตัวแทนหรือบุคคลอื่นใด ถ้าสิ่งของนั้นต้องนำเข้ามาโดยทางเรือในเส้นทางเดินเรือที่มีเรือไทย

(ลงชื่อ)



(นายฐานิสร์ เทียนทอง)

ผู้ว่าจ้าง

(ลงชื่อ)



(นางสาวนิภาพร กว้างเค)



เดินอยู่และสามารถให้บริการรับขนได้ตามที่รัฐมนตรีว่าการกระทรวงคมนาคมประกาศกำหนด ผู้รับจ้างต้องจัดการให้สิ่งของดังกล่าวบรรทุกโดยเรือไทยหรือเรือที่มีสิทธิเช่นเดียวกับเรือไทยจากต่างประเทศมายังประเทศไทยเว้นแต่จะได้รับอนุญาตจากกรมเจ้าท่าก่อนบรรทุกของนั้นลงเรืออื่นที่มีใช้เรือไทยหรือเป็นของที่รัฐมนตรีว่าการกระทรวงคมนาคมประกาศยกเว้นให้บรรทุกโดยเรืออื่นได้ ทั้งนี้ ไม่ว่าการส่งหรือนำเข้าสิ่งของดังกล่าวจากต่างประเทศจะเป็นแบบใด

ในการส่งมอบงานตามสัญญาให้แก่ผู้ว่าจ้าง ถ้างานนั้นมีสิ่งของตามวรรคหนึ่ง ผู้รับจ้างจะต้องส่งมอบใบตราส่ง (Bill of lading) หรือสำเนาใบตราส่งสำหรับของนั้น ซึ่งแสดงว่าได้บรรทุกมาโดยเรือไทยหรือเรือที่มีสิทธิเช่นเดียวกับเรือไทยให้แก่ผู้ว่าจ้างพร้อมกับการส่งมอบงานด้วย

ในกรณีที่สิ่งของดังกล่าวไม่ได้บรรทุกจากต่างประเทศมายังประเทศไทยโดยเรือไทยหรือเรือที่มีสิทธิเช่นเดียวกับเรือไทย ผู้รับจ้างต้องส่งมอบหลักฐานซึ่งแสดงว่าได้รับอนุญาตจากกรมเจ้าท่าให้บรรทุกของโดยเรืออื่นได้หรือหลักฐานซึ่งแสดงว่าได้ชำระค่าธรรมเนียมพิเศษ เนื่องจากการไม่บรรทุกของโดยเรือไทยตามกฎหมาย ว่าด้วยการส่งเสริมการพาณิชย์แล้วอย่างใดอย่างหนึ่งแก่ผู้ว่าจ้างด้วย

ในกรณีที่ผู้รับจ้างไม่ส่งมอบหลักฐานอย่างใดอย่างหนึ่งดังกล่าวในวรรคสองและวรรคสามให้แก่ผู้ว่าจ้างแต่จะขอส่งมอบงานดังกล่าวให้ผู้ว่าจ้างก่อนโดยยังไม่รับชำระเงินค่าจ้าง ผู้ว่าจ้างมีสิทธิรับงานดังกล่าวไว้ก่อน และชำระเงินค่าจ้างเมื่อผู้รับจ้างได้ปฏิบัติถูกต้องครบถ้วนดังกล่าวแล้วได้

ข้อ ๒๑. มาตรฐานฝีมือช่าง

ผู้รับจ้างตกลงเป็นเงื่อนไขสำคัญว่า ผู้รับจ้างจะต้องมีและใช้ผู้ผ่านการทดสอบมาตรฐานฝีมือช่าง จากคณะกรรมการกำหนดมาตรฐานและทดสอบฝีมือแรงงาน หรือหรือผู้มีวุฒิบัตรระดับ ปวช. ปวส. และ ปวท. หรือเทียบเท่าจากสถาบันการศึกษาที่ ก.พ. รับรองให้เข้ารับราชการได้ ในอัตราไม่ต่ำกว่าร้อยละ ๑๐ (สิบ) ของแต่ละสาขาช่าง แต่จะต้องมีช่างจำนวนอย่างน้อย ๑ (หนึ่ง) คน ในแต่ละสาขาช่างดังต่อไปนี้

ช่างโยธา

ผู้รับจ้างจะต้องจัดทำบัญชีแสดงจำนวนช่างทั้งหมดโดยจำแนกตามแต่ละสาขาช่างและระดับช่างพร้อมกับระบุรายชื่อช่างผู้ผ่านการทดสอบมาตรฐานฝีมือช่างหรือผู้มีวุฒิปัตรดังกล่าวในวรรคหนึ่งนำมาแสดงพร้อมหลักฐานต่าง ๆ ต่อคณะกรรมการตรวจรับพัสดุหรือผู้ควบคุมงาน ก่อนเริ่มลงมือทำงาน และพร้อมที่จะให้ผู้ว่าจ้างหรือเจ้าหน้าที่ของผู้ว่าจ้างตรวจสอบดูได้ตลอด เวลาการทำงานตามสัญญานี้ของผู้รับจ้าง

ข้อ ๒๒. การปรับราคาค่าจ้าง

ผู้ว่าจ้างและผู้รับจ้าง ตกลงกันให้ใช้สัญญาปรับราคาได้ สำหรับราคางานก่อสร้างตามสัญญานี้โดยการนำสูตร Escalation Factor (K) มาใช้คำนวณราคาค่างานที่เปลี่ยนแปลงไป โดยวิธีการต่อไปนี้

สูตรการปรับราคา (สูตรค่า K) จะต้องคงที่ที่ระดับกำหนดไว้ในวันแล้วเสร็จ ตามที่กำหนดไว้ในสัญญา หรือภายในระยะเวลาที่องค์การบริหารส่วนจังหวัดได้ขยายออกไป โดยจะใช้สูตรค่า K ดังนี้

$$K_{๒.๑} = ๐.๓๐ + ๐.๑๐ It/Io + ๐.๔๐ Et/Eo + ๐.๒๐ Ft/Fo$$

$$K_{๓.๑} = ๐.๓๐ + ๐.๔๐ At/Ao + ๐.๒๐ Et/Eo + ๐.๑๐ Ft/Fo$$

$$K_{๓.๓} = ๐.๓๐ + ๐.๑๐ Mt/Mo + ๐.๔๐ At/Ao + ๐.๑๐ Et/Eo + ๐.๑๐ Ft/Fo$$

(ลงชื่อ)



(นายฐานิสร์ เทียนทอง)

ผู้ว่าจ้าง

(ลงชื่อ)



(นางสาวนิภาพร กว้านิคุณ)



สูตรการปรับราคา (สูตรค่า K) จะต้องคงที่ที่ระดับที่กำหนดไว้ในวันแล้วเสร็จตามที่กำหนดไว้ในสัญญา หรือภายในระยะเวลาที่ ผู้ว่าจ้าง ได้ขยายออกไป โดยจะใช้สูตรของทางราชการที่ได้ระบุตามภาคผนวก ๔

สัญญานี้ทำขึ้นเป็นสองฉบับ มีข้อความถูกต้องตรงกัน คู่สัญญาได้อ่านและเข้าใจข้อความโดยละเอียดตลอดแล้ว จึงได้ลงลายมือชื่อ พร้อมทั้งประทับตรา (ถ้ามี) ไว้เป็นสำคัญต่อหน้าพยาน และคู่สัญญาต่างยึดถือไว้ฝ่ายละหนึ่งฉบับ

(ลงชื่อ).....ผู้ว่าจ้าง
(นายฐานิสร์ เทียนทอง)

(ลงชื่อ).....
(นางสาวนิภาพร กว่างเคน)

(ลงชื่อ).....พยาน
(นางฉวีวรรณ ปุริสพันธ์)

(ลงชื่อ).....พยาน
(นางสาวเยาวพันธ์ อุทาหรณ์)



เลขที่โครงการ ๖๗๐๒๙๐๗๐๓๑๖

เลขคุมสัญญา ๖๗๐๕๒๒๐๔๖๒๑๔

บันทึกข้อมูลการจัดทำสัญญา

สัญญาเลขที่ : CNTR-00308/67

โครงการโครงการก่อสร้างถนนลาดยางผิวแอสฟัลติกคอนกรีต
สายบ้านหนองซีเหิน หมู่ที่ 8 ตำบลโคกปี่ฆ้อง
เชื่อมบ้านคลองหมากนัด หมู่ที่ 11 ตำบลบ้านแก้ง
อำเภอเมืองสระแก้ว จังหวัดสระแก้ว
องค์การบริหารส่วนจังหวัดสระแก้ว

แผนงานอุตสาหกรรมและการโยธา	งานก่อสร้าง	ค่าที่ดินและสิ่งก่อสร้าง	ค่าก่อสร้างสิ่งสาธารณูปการ
----------------------------	-------------	--------------------------	----------------------------

รายละเอียดความเงินทำสัญญา

อ้างอิงใบขอจ้างเลขที่ 67-42-00312-5420900-00027

ชื่อเจ้าหน้าที่ ห้างหุ้นส่วนจำกัด สอง ส.บูรพา.

ประเภทเจ้าหน้าที่ นิติบุคคลจดทะเบียนมูลค่าเพิ่ม

ที่อยู่ 888 หมู่ที่ 8 ตำบลศาลาลำดวน อำเภอเมืองสระแก้ว จังหวัดสระแก้ว

วันที่ทำสัญญา 28 พฤษภาคม 2567

ระยะเวลาที่ดำเนินการ 150 วัน

วันที่ดำเนินการ 29 พฤษภาคม 2567

วันที่สิ้นสุดสัญญา 25 ตุลาคม 2567

เหตุผลและความจำเป็น
ที่ดำเนินการก่อนวันที่
ทำสัญญา

วงเงินทำสัญญา 11,512,000.00 บาท ชำระเงิน 3 งวด

เงินล่วงหน้า - % ของวงเงินตามสัญญา/ข้อตกลง

จำนวน 0.00 บาท (การจ่ายเงินเป็นไปตามสัญญา/ข้อตกลง)

เงินประกันผลงาน - % ของวงเงินขอเบิกในแต่ละงวด

0.00 บาท

อัตราค่าปรับ

28,780.00 บาท/วัน

หลักประกันสัญญา เป็นหนังสือค้ำประกันธนาคาร.....

รายละเอียดโครงการ

จ้างก่อสร้างโครงการก่อสร้างถนนลาดยางผิวแอสฟัลติกคอนกรีต สายบ้านหนองซีเหิน หมู่ที่ 8 ตำบลโคกปี่ฆ้อง เชื่อมบ้านคลองหมากนัด หมู่ที่ 11 ตำบลบ้านแก้ง อำเภอเมืองสระแก้ว จังหวัดสระแก้ว

รายละเอียดการแบ่งงวดการจ่ายเงินอยู่ในหน้าถัดไป

ลงชื่อ.....ผู้ซื้อ/ผู้ว่าจ้าง
(นายฐานิสร์ เทียนทอง)

วันที่...../..... 28 พ.ค. 2567.....

ลงชื่อ.....พยาน
(นางฉวีวรรณ ปรีสพันธ์)

วันที่...../..... 28 พ.ค. 2567.....

ลงชื่อ.....ผู้ขาย/ผู้รับจ้าง
นางสาวนิภาพร กว้างเคน

วันที่...../..... 28 พ.ค. 2567.....

ลงชื่อ.....พยาน
(นางสาวเยาวพันธ์ อุทาหรณ์)

วันที่...../..... 28 พ.ค. 2567.....



สัญญาเลขที่ : CNTR-00308/67

รายละเอียดการจ่ายเงิน						
งวดที่	เงินขอเบิก	มูลค่าสินค้า	เงินประกันผลงาน	หักคืนเงินล่วงหน้า	จำนวนเงินจ่ายสุทธิ	
1	1,726,800.00	1,726,800.00	0.00	0.00	1,726,800.00	
	ประกอบด้วย เงินงบประมาณ 1,726,800.00 บาท					
2	3,453,600.00	3,453,600.00	0.00	0.00	3,453,600.00	
	ประกอบด้วย เงินงบประมาณ 3,453,600.00 บาท					
3	6,331,600.00	6,331,600.00	0.00	0.00	6,331,600.00	
	ประกอบด้วย เงินงบประมาณ 6,331,600.00 บาท					
รวม	11,512,000.00	11,512,000.00	0.00	0.00	11,512,000.00	

ลงชื่อ.....ผู้ซื้อ/ผู้ว่าจ้าง
(นายธำนิสร เทียนทอง)

วันที่...../ 28 พ.ค. 2567

ลงชื่อ.....พยาน
(นางฉวีวรรณ ปุริสพันธ์)

วันที่...../ 28 พ.ค. 2567

ลงชื่อ.....ผู้ขาย/ผู้รับจ้าง
(นางสาวนิภาพร กว้างเคน)

วันที่...../ 28 พ.ค. 2567

ลงชื่อ.....พยาน
(นางสาวเยาวพันธ์ อุทาหรณ์)

วันที่...../ 28 พ.ค. 2567





กองช่าง องค์การบริหารส่วนจังหวัดสระแก้ว

โครงการก่อสร้างถนนลาดยางผิวแอสฟัลติกคอนกรีต

ตั้งโครงการ

เอกสารแนบท้ายสัญญาซื้อขาย/สัญญาจ้าง เลขที่ ๑๒๓/๒๕๖๓
ผนวก.....๑.....แผ่นที่.....๑.....ในจำนวน.....๒๑.....แผ่น

แบบรายละเอียดประกอบสัญญา ชื่อ/จ้าง ลงวันที่ 28 พ.ค. 2567

(ลงชื่อ) (นายฐานันสร เทียนทอง) ผู้ซื้อ/ผู้จ้าง

(ลงชื่อ) (นางสาวนิภาพร กว้างเคน) ผู้ขาย/ผู้รับจ้าง

(ลงชื่อ) (นางฉวีวรรณ ปรีสพันธ์) พยาน

(ลงชื่อ) (นางสาวเขวพันธ์ อุทาหรณ์) พยาน

ที่ส่วนจำกัด สอง ต.บูรพา

สายบ้านหนองขี้เ็น หมู่ที่ 8 ตำบลโคกปี่ฆ้อง เขื่อบ้านคดของหมากนืด หมู่ที่ 11 ตำบลบ้านแก้ง อำเภอเมืองสระแก้ว จังหวัดสระแก้ว

ปริมาณงาน

ขนาดผิวจราจรกว้าง 6.00 เมตร หน้า 0.05 เมตร ระยะทางยาว 1,920.00 เมตร หรือมีพื้นที่ผิวจราจรไม่น้อยกว่า 11,520.00 ตารางเมตร
รายละเอียดตามประมาณการงานก่อสร้างตามแบบมาตรฐานงานทางสำหรับองค์การปกครองส่วนท้องถิ่น และตามแบบแปลนที่องค์การบริหารส่วนจังหวัดสระแก้วกำหนด(กองช่าง)

จำนวน 26 แผ่น

ตามข้อบัญญัติ งบประมาณรายจ่าย
ประจำปีงบประมาณ พ.ศ. 2567
องค์การบริหารส่วนจังหวัดสระแก้ว

โครงการก่อสร้างถนนลาดยางผิวแอสฟัลติกคอนกรีต

สายบ้านหนองซึ้งเห็น หมู่ที่ 8 ตำบลโคกปี่ฆ้อง เชื่อมบ้านคลองหมากนืด หมู่ที่ 11 ตำบลบ้านแก้ง อำเภอเมืองสระแก้ว จังหวัดสระแก้ว ขนาดผิวจราจรกว้าง 6.00 เมตร หนา 0.05 เมตร ระยะทางยาว 1,920.00 เมตร หรือมีพื้นที่ผิวจราจรไม่น้อยกว่า 11,520.00 ตารางเมตร รายละเอียดตามประมาณการงานก่อสร้าง ตามแบบมาตรฐานทาง สำหรับองค์การปกครองส่วนท้องถิ่น และแบบแปลนที่องค์การบริหารส่วนจังหวัดสระแก้วกำหนด(กองช่าง

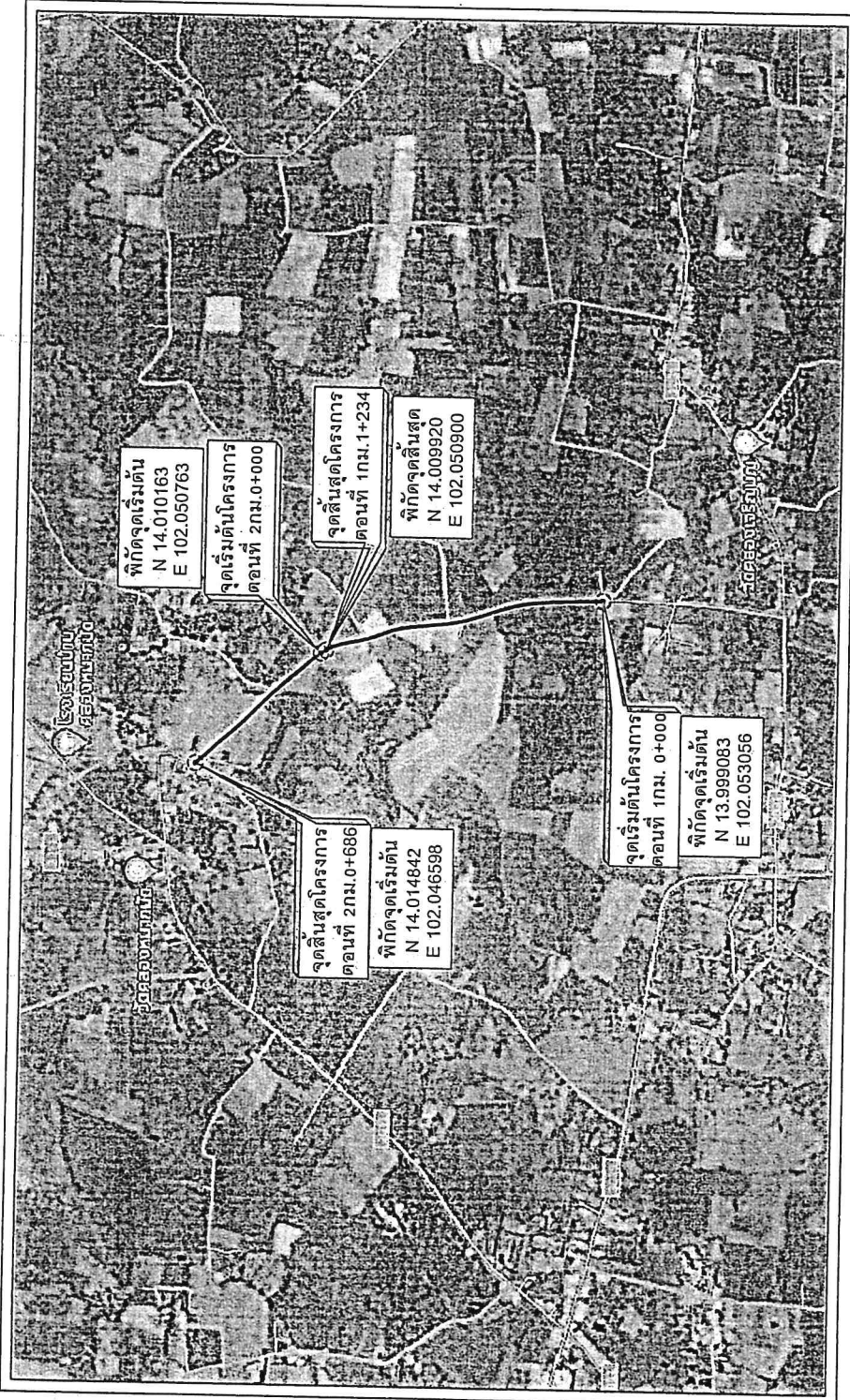

แผนที่สังเขป



โครงการสร้างถนนลาดยางผิวแอสฟัลติกคอนกรีต สายบ้านหนองซึ้งเห็น หมู่ที่ 8 ตำบลโคกปี่ฆ้อง เชื่อมบ้านคลองหมากนืด หมู่ที่ 11 ตำบลบ้านแก้ง อำเภอเมืองสระแก้ว จังหวัดสระแก้ว

แบบแปลนที่ส่งเขา

องค์การบริหารส่วนจังหวัดสระแก้ว	
สำรวจ	นายอนุวัฒน์ ทาคะรัมย์
เขียนแบบ	นายสถิตย์ ไชยสิทธิ์ ศรีพล
ออกแบบ	นายเกียรติศักดิ์ ศรีพล
ตรวจ	นางสาวสิริลักษณ์ ดิเรกฤทธิ
เห็นชอบ	นายเกียรติศักดิ์ ศรีพล
วันที่	นายวุฒินงษ์ บ้านโพธิ์
จำนวน	26 แผ่น
วันที่	วันที่ 2

เห็นชอบ *DL-120*
 อนุมัติ *DL*
 รณณรงค์เกษมจันทร์ รองผู้ว่าราชการจังหวัดสระแก้ว
 ปลัดองค์การบริหารส่วนจังหวัดสระแก้ว

ที่ตั้งโครงการ
 ออกสารแนบท้ายสัญญาซื้อขายสัญญาจ้าง เลขที่ ๑๓/๒๕๖๓
 ผนวก ๑ แผ่นที่ ๒ ในจำนวน ๒๐ แผ่น

แบบรายละเอียดประกอบสัญญา ชื่อ/จ้าง ลงวันที่ 28 พ.ย. 2567
 (ลงชื่อ).....
 (นางอริสรา เทียนทอง)
 (นางฉวีวรรณ บุรีสีพันธ์)
 (นางสาวเยาว์พินิจ ฐ่างทรรณ)
 (นางสาวเยาว์พินิจ ฐ่างทรรณ)
 (นางฉวีวรรณ บุรีสีพันธ์)
 (นางสาวเยาว์พินิจ ฐ่างทรรณ)

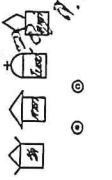

โครงการก่อสร้างถนนลาดยางผิวแอสฟัลติกคอนกรีต

สายบ้านหนองซึ้งเห็น หมู่ที่ 8 ตำบลโคกปี่ฆ้อง เชื่อมบ้านคลองหมากนืด หมู่ที่ 11 ตำบลบ้านแก้ง อำเภอเมืองสระแก้ว จังหวัดสระแก้ว

ขนาดผิวจราจรกว้าง 6.00 เมตร หน้า 0.05 เมตร ระยะระหว่างเสา 1,920.00 เมตร หรือมีพื้นที่ผิวจราจรไม่น้อยกว่า 11,520.00 ตารางเมตร

รายละเอียดตามประมาณการงานก่อสร้าง ตามแบบมาตรฐานงานทาง สำหรับองค์การปกครองส่วนท้องถิ่น และแบบแปลนที่องค์การบริหารส่วนจังหวัดสระแก้วกำหนด(กองช่าง- บัญชีปริมาณงาน

Table with columns: No., รายการ, หน่วย, ปริมาณ, หมายเหตุ. Contains line items 1-5.2 for concrete and asphalt work.

เอกสารแนบท้ายสัญญาข้อ.....แผ่นที่.....ในจำนวน.....แผ่น

Table with columns: No., งานต่อมคอคอนกรีตเสริมเหล็ก, เมตร, ค่าใช้จ่าย. Contains items 6.1-10.1 for concrete and iron reinforcement.

Official document footer containing logos, titles like 'บัญชีปริมาณงาน', 'องค์การบริหารส่วนจังหวัดสระแก้ว', and 'เห็นชอบ'.

โครงการก่อสร้างถนนลาดยางผิวแอสฟัลติกคอนกรีต

สายบ้านหนองขี้เหิน หมู่ที่ 8 ตำบลโคกปี่ฆ้อง เชื่อมบ้านคลองหมากนืด หมู่ที่ 11 ตำบลบ้านแก่ง อำเภอเมืองสระแก้ว จังหวัดสระแก้ว
 ขนาดผิวจราจรกว้าง 6.00 เมตร หน้า 0.05 เมตร ระยะทางยาว 1,920.00 เมตร หรือมีพื้นที่ผิวจราจรไม่น้อยกว่า 11,520.00 ตารางเมตร
 รายละเอียดตามประมาณการงานก่อสร้าง ตามแบบมาตรฐานงานทาง สำหรับองค์การปกครองส่วนท้องถิ่น และแบบแปลนที่องค์การบริหารส่วนจังหวัดสระแก้วกำหนด(กองช่าง

โครงการจัดทำแผนการใช้ที่ดินที่ผลิตภายในประเทศ
 2 ภาคผนวก 2
 รายการที่ดินหรือครุภัณฑ์ที่ใช้ในโครงการ
 แผนการใช้ที่ดินที่ผลิตภายในประเทศ

ลำดับที่	รายการ	หน่วย	ปริมาณ	(บาท)	(บาท)	ในประเทศ	ต่างประเทศ
1.							
2.							
3.							
4.							
5.							
รวม							
อัตรา (ร้อยละ)							

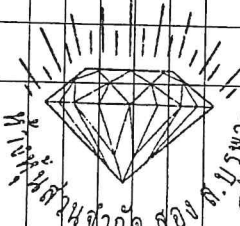

แบบ (ชื่อ) (คู่สัญญาฝ่ายผู้รับจ้าง)
 (นายสุวิทย์ เทียนทอง) (คู่สัญญาผู้รับจ้าง)
 (นางสาววิภากร คุ้มกัน) (คู่สัญญาผู้รับจ้าง)
 (นางสาววิภากร คุ้มกัน) (คู่สัญญาผู้รับจ้าง)
 (นางสาววิภากร คุ้มกัน) (คู่สัญญาผู้รับจ้าง)

เอกสารแนบท้ายสัญญาซื้อขาย/สัญญาจ้าง เลขที่ ๑๓/๒๕๖๗
 หมวด ๑ ในจำนวน ๒๑ แผ่น

ภาคผนวก 3
 รายการที่ดินหรือครุภัณฑ์ที่ใช้ในโครงการ
 แผนการใช้ที่ดินที่ผลิตภายในประเทศ

ลำดับที่	รายการ	หน่วย	ปริมาณ	(บาท)	(บาท)	ในประเทศ	ต่างประเทศ
1.							
2.							
3.							
4.							
5.							
รวม							
อัตรา (ร้อยละ)							

ข้อกำหนดเกี่ยวกับการใช้วัสดุก่อสร้างและครุภัณฑ์ตามสัญญาก่อสร้าง
 เพื่อส่งเสริมการใช้สินค้าผลิตภายในประเทศ
 1. ผู้รับจ้างต้องใช้วัสดุก่อสร้างหรือครุภัณฑ์ที่เป็นส่วนหนึ่งของงานก่อสร้าง (ถ้ามี) ตามโครงการก่อสร้างนี้
 2. ผู้รับจ้างต้องให้วัสดุก่อสร้างหรือครุภัณฑ์ที่ผลิตภายในประเทศไม่น้อยกว่าร้อยละ 60 ของมูลค่าวัสดุก่อสร้างที่ใช้ในโครงการก่อสร้างนี้
 ทั้งนี้หากงานก่อสร้างมีวัสดุก่อสร้างที่เป็นเหล็กหรือเหล็กเส้นที่ผลิตภายในประเทศ ไม่น้อยกว่าร้อยละ 90
 ของปริมาณเหล็กที่ใช้ตามสัญญาก่อสร้าง
 3. ผู้รับจ้างต้องเสนอแผนการใช้วัสดุก่อสร้างและครุภัณฑ์ ที่เป็นผลิตภัณฑ์ที่ผลิตภายในประเทศตามสัญญาจ้างก่อสร้างนี้ ตามเอกสาร ภาคผนวก 2 และ ภาคผนวก 3 (ภาคผนวก 3 เฉพาะกรณีที่เป็นงานก่อสร้างที่มีวัสดุก่อสร้างที่เป็นเหล็ก) ให้ผู้รับจ้างเตรียมรายละเอียดที่กำหนดในสัญญาจ้าง (ถ้ามี) แต่ต้องไม่ต่ำกว่า 30 วัน หลังลงนามในสัญญาจ้างก่อสร้าง หากผู้รับจ้างไม่เสนอแผนรายละเอียดที่กำหนด ถือว่าผู้รับจ้างผิดสัญญา ผู้รับจ้างมีสิทธิยกเลิกสัญญาได้
 แผนการใช้วัสดุก่อสร้างนี้ ผู้รับจ้างเสนอ สามารถปรับเปลี่ยนได้ตามความจำเป็น เพื่อให้มูลค่าปริมาณ การใช้วัสดุก่อสร้าง ซึ่งเป็นผลิตภัณฑ์ที่ผลิตในประเทศ
 ไม่น้อยกว่าร้อยละ 60 ทั้งนี้ผู้รับจ้างต้องแจ้งการปรับแผนให้ผู้ว่าจ้างก่อสร้างทราบก่อนดำเนินการก่อสร้างฯ ตามแผนที่แนบมาใช้ลงหน้าอย่างน้อย 7 วัน
 ทั้งนี้ต้องก่อนการส่งมอบงานในแต่ละงวด
 3. ผู้รับจ้างต้องแสดงแหล่งที่มาของวัสดุหรือครุภัณฑ์ที่ผลิตในประเทศ อย่างเป็นผลิตภัณฑ์ที่ผลิตในประเทศ อย่างใดอย่างหนึ่งแล้วแต่กรณี
 3.1 ฉลากสินค้า ที่แสดงว่าเป็นสินค้าที่ผลิตในประเทศไทย
 3.2 ฉลากสินค้า ที่แสดงว่าเป็นสินค้าที่ผลิตในประเทศไทย
 3.3 หลักฐานแสดงที่ตั้งของแหล่งผลิต ที่สามารถแสดงได้ว่าเป็นผลิตภัณฑ์ในประเทศ เช่น ตำแหน่งที่ตั้งของโรงไม่หิน ทำทราย ปอดิน เป็นต้น

หมายเหตุ
 ราคาต่อหน่วยที่ใช้ในตารางการจัดทำแผนการใช้วัสดุก่อสร้างภายในประเทศ เป็นราคาตามใบแจ้งปริมาณงานและราคาเครื่องแบบสัญญาก่อสร้าง
 ซึ่งจัดทำตามหนังสือ ที่ กค (ทอจ) ๐4๐5.2/๒5๕2 ลงวันที่ 17 กันยายน 25๕2 และกรณีที่ตั้งจ้างด้วยวิธีการเฉพาะเจาะจง ให้เป็นราคาแบบท้ายสัญญา
 ที่ผ่านการดำเนินการด้วยวิธีการเดียวกันกับหนังสือ ๖452



โครงการก่อสร้างถนนลาดยางผิวแอสฟัลติกคอนกรีต
 สายบ้านหนองขี้เหิน หมู่ที่ 8 ตำบลโคกปี่ฆ้อง
 เชื่อมบ้านคลองหมากนืด หมู่ที่ 11 ตำบลบ้านแก่ง
 อำเภอเมืองสระแก้ว จังหวัดสระแก้ว
 แบบแปลน
 ข้อกำหนดวัสดุก่อสร้าง
 ที่ผลิตภายในประเทศ

องค์การบริหารส่วนจังหวัดสระแก้ว

ตำแหน่ง	ชื่อ	ตำแหน่ง	ชื่อ
นายก อบจ. สระแก้ว	นายอนุวัฒน์ พาศะรัฐ	ผู้ช่วยนายก อบจ. สระแก้ว	นายอนุวัฒน์ พาศะรัฐ
นายก อบจ. สระแก้ว	นายสมคิด ไขว้สิทธิ์	ผู้ช่วยนายก อบจ. สระแก้ว	นายสมคิด ไขว้สิทธิ์
นายก อบจ. สระแก้ว	นายเกรียงศักดิ์ ศรีพล	ผู้ช่วยนายก อบจ. สระแก้ว	นายเกรียงศักดิ์ ศรีพล
นายก อบจ. สระแก้ว	นายปวิทย์ คมช้อย	ผู้ช่วยนายก อบจ. สระแก้ว	นายปวิทย์ คมช้อย
นายก อบจ. สระแก้ว	นางสาวสิริลักษณ์ ดีโรจนฤทธิ์	ผู้ช่วยนายก อบจ. สระแก้ว	นางสาวสิริลักษณ์ ดีโรจนฤทธิ์
นายก อบจ. สระแก้ว	นายเกรียงศักดิ์ ศรีพล	ผู้ช่วยนายก อบจ. สระแก้ว	นายเกรียงศักดิ์ ศรีพล
นายก อบจ. สระแก้ว	นายอุทัยพงษ์ บ้านโพธิ์	ผู้ช่วยนายก อบจ. สระแก้ว	นายอุทัยพงษ์ บ้านโพธิ์

จำนวน 26 แผ่น แผ่นที่ 5

เห็นชอบ

อนุมัติ

นายก อบจ. สระแก้ว

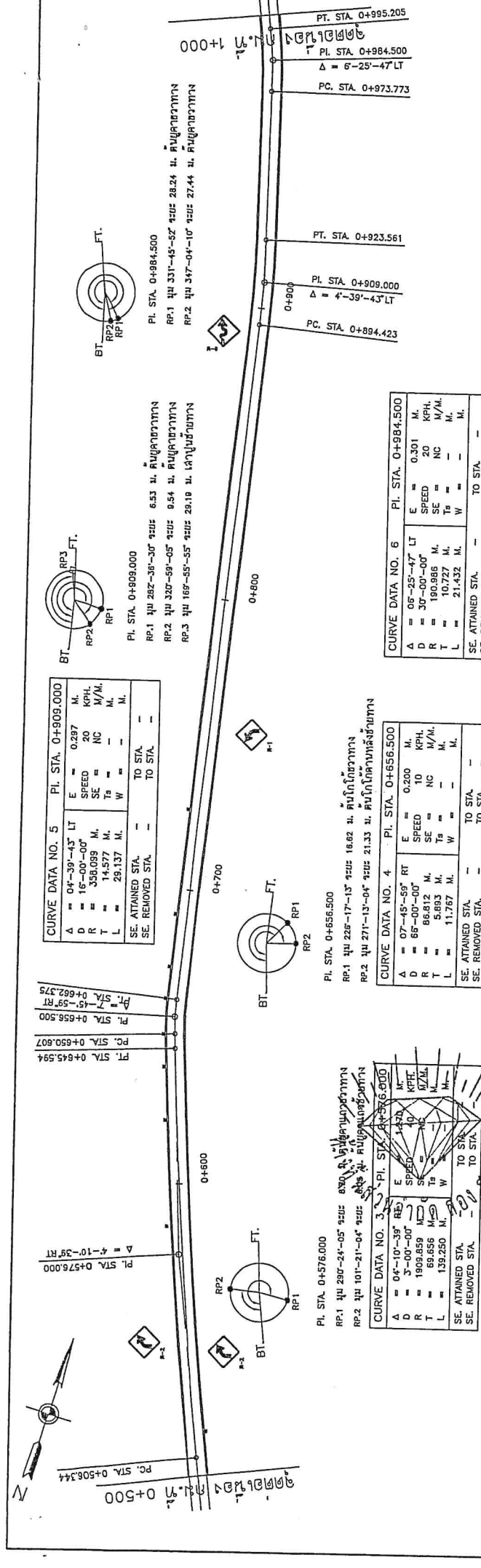

STATION	ELEV.	PVI. STA.	ELEV.	PVI. STA.	ELEV.	PVI. STA.	ELEV.	PVI. STA.	ELEV.
105.000	104.016	0+950.000	104.489	0+850.000	103.789	0+750.000	103.588	0+650.000	102.770
104.000	104.512	0+923.561	104.782	0+823.561	103.795	0+723.561	103.595	0+623.561	102.942
103.000	104.512	0+894.423	104.782	0+794.423	103.805	0+694.423	103.605	0+594.423	103.000
102.000	104.512	0+865.500	104.782	0+765.500	103.815	0+665.500	103.615	0+565.500	102.850
101.000	104.512	0+836.580	104.782	0+736.580	103.825	0+636.580	103.625	0+536.580	102.795
100.000	104.512	0+807.660	104.782	0+707.660	103.835	0+607.660	103.635	0+507.660	102.740
99.000	104.512	0+778.740	104.782	0+678.740	103.845	0+578.740	103.645	0+478.740	102.685
98.000	104.512	0+749.820	104.782	0+649.820	103.855	0+549.820	103.655	0+449.820	102.630
97.000	104.512	0+720.900	104.782	0+620.900	103.865	0+520.900	103.665	0+420.900	102.575

องค์การบริหารส่วนจังหวัดสระแก้ว

แบบแปลนและรูปตัดตามยาว
 ตอนที่ 1 กม. 0+500 ถึง กม. 1+000

โครงการสร้างถนนลาดยางและปรับปรุงผิวจราจร
 ตำบลหนองปรือใหม่ หมู่ที่ 8 ตำบลโคกปึกใส
 อำเภอคลองหาด จังหวัดสระแก้ว

วันที่ 25/07/2567

นาย [Signature] วิศวกร
 นาย [Signature] วิศวกร
 นาย [Signature] วิศวกร
 นาย [Signature] วิศวกร

1. งานขุดในและถมดินตามแบบที่แนบมา
 2. ค่าขนถ่ายดินและวัสดุถมดินตามแบบที่แนบมา
 3. ค่าถมดินและปรับหน้าดินตามแบบที่แนบมา
 4. งานค้ำยัน (ได้) งานค้ำดิน, งานค้ำหิน, งานค้ำดินเหนียว, และงานค้ำอื่น ๆ

เอกสารแนบท้ายสัญญาซื้อขาย/สัญญาจ้าง เลขที่ ๑๓๕๐๗
 ฉบับที่ ๑

แบบรายละเอียดการก่อสร้าง
 (นายธนากร เทียนทอง)
 (นางสาวกมลพร กว้างเกษม)
 (นางอรรดา ไชยสิทธิ์)
 (นายสมชาย เกตุแก้ว)
 (นายสมชาย เกตุแก้ว)

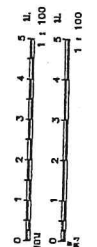

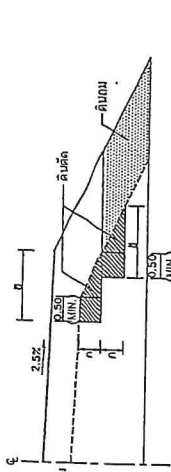
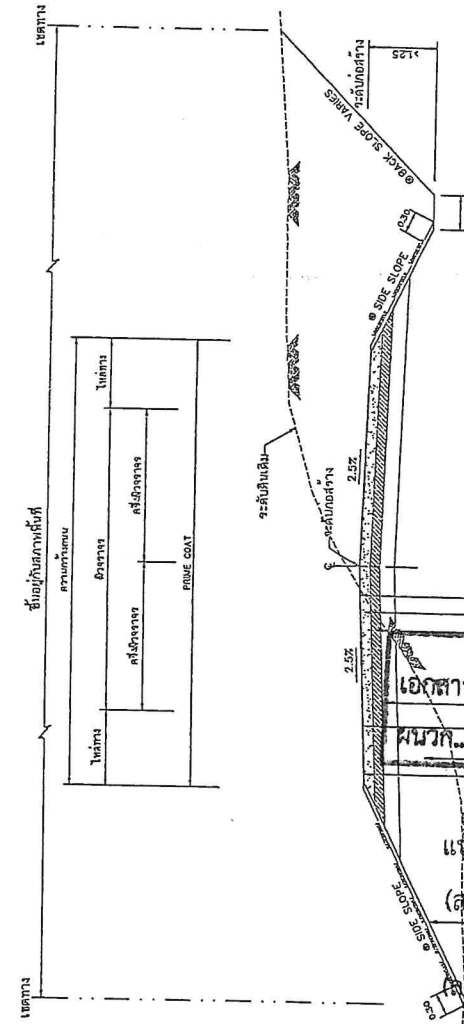

รูปตัดการก่อสร้างลาดคันทางบนถนนเดิม

งานตัด โคนก (งานตัดดิน, งานตัดหิน, งานตัดดินแข็ง และงานตัดอื่น ๆ)

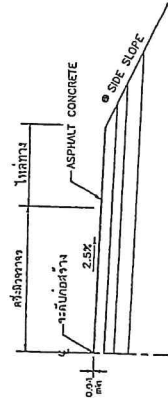

แบบขยายริมขอบทาง

เกณฑ์มาตรฐานแบบ ASPHALT CONCRETE
ตารางแนะนำการออกแบบความหนาของชั้นโครงสร้างทางในระยะเวลาก่อสร้าง 7 ปี)

ชนิดหรือชั้นบนที่วางทับ (CBR)	ความหนาของชั้น ASPHALT CONCRETE (cm)	ความหนาของชั้น CRUSHED STONE SOIL AGGREGATE (cm)	ค่าดัชนีความแข็งแรงของวัสดุ (I _{CBR})	ค่าดัชนีความแข็งแรงของวัสดุ (I _{CBR})
4%	4	501 - 1000	0.20	0.20
	5	1001 - 1500	0.20	0.20
	5	1501 - 2000	0.20	0.25
6%	4	501 - 1000	0.10	0.20
	5	1001 - 1500	0.10	0.25
	5	1501 - 2000	0.10	0.25
8%	4	501 - 1000	0.10	0.20
	5	1001 - 1500	0.10	0.20
	5	1501 - 2000	0.10	0.25

ตารางแนะนำการออกแบบความหนาของชั้นโครงสร้างทางในระยะเวลาก่อสร้าง 10 ปี)

ชนิดหรือชั้นบนที่วางทับ (CBR)	ความหนาของชั้น ASPHALT CONCRETE (cm)	ความหนาของชั้น CRUSHED STONE SOIL AGGREGATE (cm)	ค่าดัชนีความแข็งแรงของวัสดุ (I _{CBR})	ค่าดัชนีความแข็งแรงของวัสดุ (I _{CBR})
4%	5	501 - 1000	0.20	0.20
	6	1001 - 1500	0.20	0.25
	6	1501 - 2000	0.20	0.25
6%	5	501 - 1000	0.10	0.25
	6	1001 - 1500	0.10	0.25
	6	1501 - 2000	0.10	0.25
8%	5	501 - 1000	0.10	0.25
	6	1001 - 1500	0.10	0.25
	6	1501 - 2000	0.10	0.25

1. ฐานรองลาดหน้าแบบ ASPHALT CONCRETE (ให้ A.C. GRADE 60-70 ความหนาขึ้นอยู่กับคุณสมบัติของหินในแบบก่อสร้าง)
 2. ชั้นรองลาดหน้าแบบ CRUSHED STONE SOIL AGGREGATE TYPE BASE CBR > 80% ชั้นรองลาดหน้าแบบอื่นที่ 80% MODIFIED PROCTOR DENSITY
 3. ชั้นรองลาดหน้าแบบ CRUSHED STONE SOIL AGGREGATE CBR > 25% ชั้นรองลาดหน้าแบบอื่นที่ 25% MODIFIED PROCTOR DENSITY
 4. ชั้นรองลาดหน้าแบบ PRIME COAT CBR > 8% ชั้นรองลาดหน้าแบบอื่นที่ 8% MODIFIED PROCTOR DENSITY

5. วัสดุชั้นรองลาดหน้าแบบ ASPHALT CONCRETE (ให้ A.C. GRADE 60-70)
 6. วัสดุชั้นรองลาดหน้าแบบ CRUSHED STONE SOIL AGGREGATE TYPE BASE CBR > 80% ชั้นรองลาดหน้าแบบอื่นที่ 80% MODIFIED PROCTOR DENSITY
 7. วัสดุชั้นรองลาดหน้าแบบ CRUSHED STONE SOIL AGGREGATE CBR > 25% ชั้นรองลาดหน้าแบบอื่นที่ 25% MODIFIED PROCTOR DENSITY
 8. วัสดุชั้นรองลาดหน้าแบบ PRIME COAT CBR > 8% ชั้นรองลาดหน้าแบบอื่นที่ 8% MODIFIED PROCTOR DENSITY

รายการประกอบแบบ

1. ก่อสร้างคันทางลาดหน้าแบบ ASPHALT CONCRETE (ให้ A.C. GRADE 60-70 ความหนาขึ้นอยู่กับคุณสมบัติของหินในแบบก่อสร้าง) และชั้นรองลาดหน้าแบบ CRUSHED STONE SOIL AGGREGATE TYPE BASE CBR > 80% ชั้นรองลาดหน้าแบบอื่นที่ 80% MODIFIED PROCTOR DENSITY
2. ชั้นรองลาดหน้าแบบ CRUSHED STONE SOIL AGGREGATE CBR > 25% ชั้นรองลาดหน้าแบบอื่นที่ 25% MODIFIED PROCTOR DENSITY
3. ชั้นรองลาดหน้าแบบ PRIME COAT CBR > 8% ชั้นรองลาดหน้าแบบอื่นที่ 8% MODIFIED PROCTOR DENSITY
4. วัสดุชั้นรองลาดหน้าแบบ ASPHALT CONCRETE (ให้ A.C. GRADE 60-70)
5. วัสดุชั้นรองลาดหน้าแบบ CRUSHED STONE SOIL AGGREGATE TYPE BASE CBR > 80% ชั้นรองลาดหน้าแบบอื่นที่ 80% MODIFIED PROCTOR DENSITY
6. วัสดุชั้นรองลาดหน้าแบบ CRUSHED STONE SOIL AGGREGATE CBR > 25% ชั้นรองลาดหน้าแบบอื่นที่ 25% MODIFIED PROCTOR DENSITY
7. วัสดุชั้นรองลาดหน้าแบบ PRIME COAT CBR > 8% ชั้นรองลาดหน้าแบบอื่นที่ 8% MODIFIED PROCTOR DENSITY

กำหนดขนาดของวัสดุชั้นรองลาดหน้าแบบ ASPHALT CONCRETE, ชั้นรองลาดหน้าแบบ CRUSHED STONE SOIL AGGREGATE, ชั้นรองลาดหน้าแบบ PRIME COAT ให้เป็นไปตามข้อกำหนดของกรมโยธาธิการและผังเมือง

หมายเหตุ

1. ก่อสร้างคันทางลาดหน้าแบบ ASPHALT CONCRETE (ให้ A.C. GRADE 60-70 ความหนาขึ้นอยู่กับคุณสมบัติของหินในแบบก่อสร้าง) และชั้นรองลาดหน้าแบบ CRUSHED STONE SOIL AGGREGATE TYPE BASE CBR > 80% ชั้นรองลาดหน้าแบบอื่นที่ 80% MODIFIED PROCTOR DENSITY
2. ชั้นรองลาดหน้าแบบ CRUSHED STONE SOIL AGGREGATE CBR > 25% ชั้นรองลาดหน้าแบบอื่นที่ 25% MODIFIED PROCTOR DENSITY
3. ชั้นรองลาดหน้าแบบ PRIME COAT CBR > 8% ชั้นรองลาดหน้าแบบอื่นที่ 8% MODIFIED PROCTOR DENSITY
4. วัสดุชั้นรองลาดหน้าแบบ ASPHALT CONCRETE (ให้ A.C. GRADE 60-70)
5. วัสดุชั้นรองลาดหน้าแบบ CRUSHED STONE SOIL AGGREGATE TYPE BASE CBR > 80% ชั้นรองลาดหน้าแบบอื่นที่ 80% MODIFIED PROCTOR DENSITY
6. วัสดุชั้นรองลาดหน้าแบบ CRUSHED STONE SOIL AGGREGATE CBR > 25% ชั้นรองลาดหน้าแบบอื่นที่ 25% MODIFIED PROCTOR DENSITY
7. วัสดุชั้นรองลาดหน้าแบบ PRIME COAT CBR > 8% ชั้นรองลาดหน้าแบบอื่นที่ 8% MODIFIED PROCTOR DENSITY

ความสูงชั้นรองลาดหน้าแบบ (cm)	ความหนาของชั้นรองลาดหน้าแบบ (cm)	ค่าดัชนีความแข็งแรงของวัสดุ (I _{CBR})	ค่าดัชนีความแข็งแรงของวัสดุ (I _{CBR})
0.00 - 3.00	2:1	2:1	1:1
3.00 - 6.00	1:1	1.5:1	0.25:1
6.00 - 9.00	1:1	1:1	1:1

- อัตราส่วนในการผสมเป็นแบบรวม : หนึ่งส่วน
 - ในกรณีที่มีการผสมหรือการคัด สังกะสี 3.00 เมตร ให้ใช้ตามรูปเดิมของฐาน
 ฐานรองลาดหน้าแบบ CRUSHED STONE SOIL AGGREGATE TYPE BASE CBR > 80% MODIFIED PROCTOR DENSITY
 © ถ้าไม่ได้กำหนดเป็นแบบนี้ในแบบแปลนนี้ให้ใช้ตามแบบแปลนที่ 2-303/45 ยกเว้นกรณีที่ 1 ของตารางควบคุมแบบ

และใบรายละเอียดประกอบสัญญา ชื่อ/จ้าง ลงวันที่ 28
 (ลงชื่อ) ผู้ซื้อ/ผู้ว่าจ้าง
 (นายจูนันสรุ เทียนทอง)
 (ลงชื่อ) ผู้ขาย/ผู้รับจ้าง
 (นางสาวนิภาพร กว้างเคน)
 (ลงชื่อ) พยาน
 (นางฉวีวรรณ บุริสพันธ์)
 (ลงชื่อ) พยาน
 (นางสาวเยาวพันธ์ อูทาหรณ์)



แบบมาตรฐานทาง
 สำหรับถนนลาดหน้าแบบ ASPHALT CONCRETE

ประเภทป้ายบังคับ (บ)

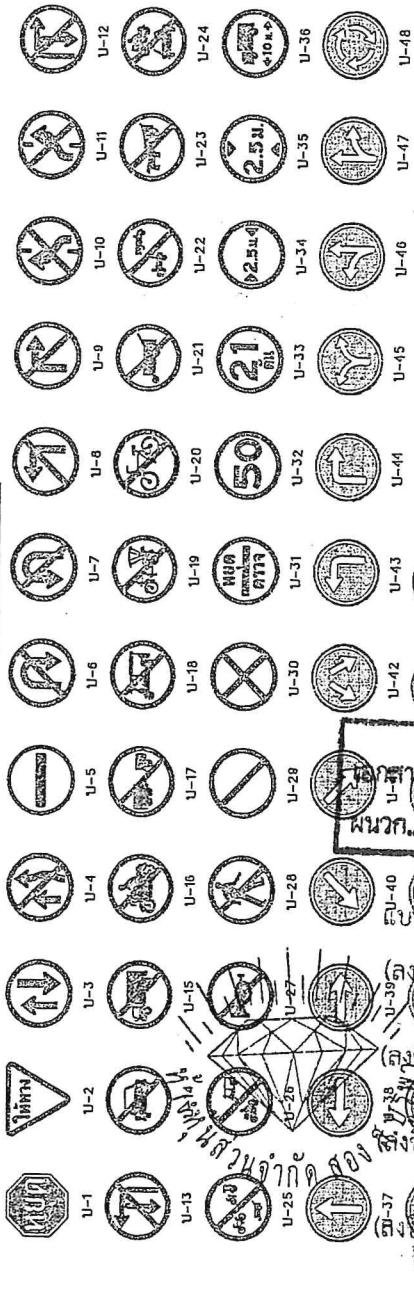

ประเภทป้ายเตือน (ข)

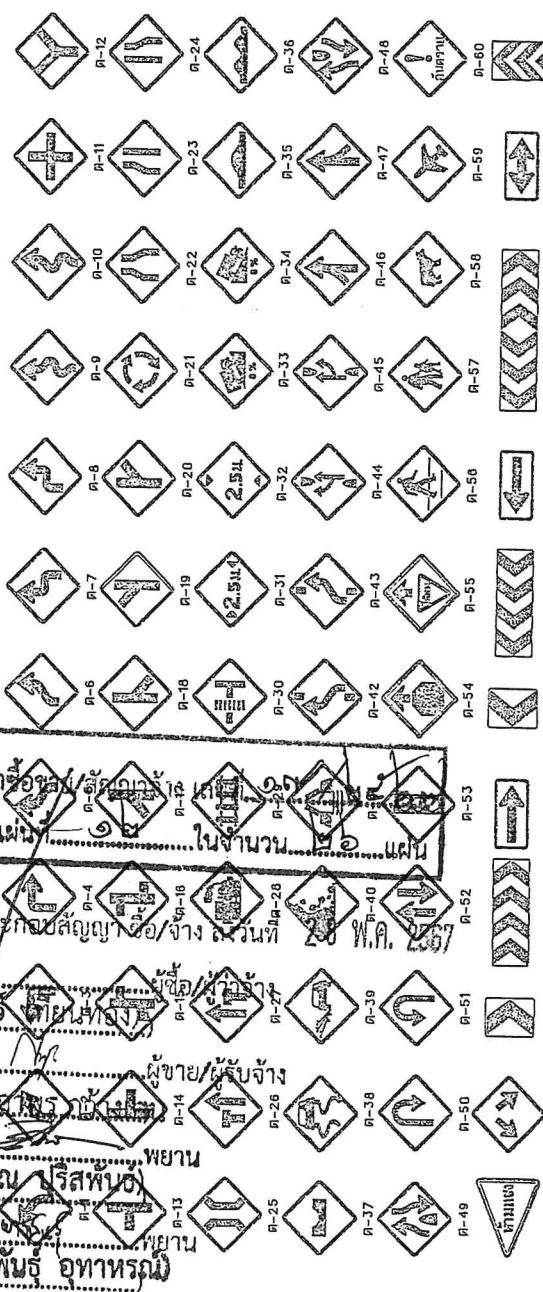

ประเภทป้ายบังคับ (ก)

ลำดับที่	ชื่อเครื่องหมาย	รหัส
1	หยุด	ก-1
2	ให้ทาง	ก-2
3	ให้คนข้ามทางม้าลาย	ก-3
4	ห้ามจอด	ก-4
5	ห้ามรถจักรยานยนต์	ก-5
6	ห้ามรถจักรยานยนต์ไปทางขวา	ก-6
7	ห้ามรถจักรยานยนต์ไปทางซ้าย	ก-7
8	ห้ามรถจักรยานยนต์	ก-8
9	ห้ามรถจักรยานยนต์ไปทางขวา	ก-9
10	ห้ามรถจักรยานยนต์ไปทางซ้าย	ก-10
11	ห้ามรถจักรยานยนต์ไปทางขวา	ก-11
12	ห้ามรถจักรยานยนต์ไปทางซ้าย	ก-12
13	ห้ามรถจักรยานยนต์ไปทางขวา	ก-13
14	ห้ามรถจักรยานยนต์ไปทางซ้าย	ก-14
15	ห้ามรถจักรยานยนต์ไปทางขวา	ก-15
16	ห้ามรถจักรยานยนต์ไปทางซ้าย	ก-16
17	ห้ามรถจักรยานยนต์ไปทางขวา	ก-17
18	ห้ามรถจักรยานยนต์ไปทางซ้าย	ก-18
19	ห้ามรถจักรยานยนต์ไปทางขวา	ก-19
20	ห้ามรถจักรยานยนต์ไปทางซ้าย	ก-20
21	ห้ามรถจักรยานยนต์ไปทางขวา	ก-21
22	ห้ามรถจักรยานยนต์ไปทางซ้าย	ก-22
23	ห้ามรถจักรยานยนต์ไปทางขวา	ก-23
24	ห้ามรถจักรยานยนต์ไปทางซ้าย	ก-24
25	ห้ามรถจักรยานยนต์ไปทางขวา	ก-25
26	ห้ามรถจักรยานยนต์ไปทางซ้าย	ก-26
27	ห้ามรถจักรยานยนต์ไปทางขวา	ก-27
28	ห้ามรถจักรยานยนต์ไปทางซ้าย	ก-28
29	ห้ามรถจักรยานยนต์ไปทางขวา	ก-29
30	ห้ามรถจักรยานยนต์ไปทางซ้าย	ก-30
31	ห้ามรถจักรยานยนต์ไปทางขวา	ก-31
32	ห้ามรถจักรยานยนต์ไปทางซ้าย	ก-32
33	ห้ามรถจักรยานยนต์ไปทางขวา	ก-33
34	ห้ามรถจักรยานยนต์ไปทางซ้าย	ก-34
35	ห้ามรถจักรยานยนต์ไปทางขวา	ก-35
36	ห้ามรถจักรยานยนต์ไปทางซ้าย	ก-36
37	ห้ามรถจักรยานยนต์ไปทางขวา	ก-37
38	ห้ามรถจักรยานยนต์ไปทางซ้าย	ก-38
39	ห้ามรถจักรยานยนต์ไปทางขวา	ก-39
40	ห้ามรถจักรยานยนต์ไปทางซ้าย	ก-40
41	ห้ามรถจักรยานยนต์ไปทางขวา	ก-41
42-43	ห้ามรถจักรยานยนต์ไปทางขวา	ก-42 ถึง ก-43
44	ห้ามรถจักรยานยนต์ไปทางซ้าย	ก-44
45	ห้ามรถจักรยานยนต์ไปทางขวา	ก-45
46-47	ห้ามรถจักรยานยนต์ไปทางขวา	ก-46 ถึง ก-47
48	ห้ามรถจักรยานยนต์ไปทางซ้าย	ก-48
49	ห้ามรถจักรยานยนต์ไปทางขวา	ก-49
50-51	ห้ามรถจักรยานยนต์ไปทางขวา	ก-50 ถึง ก-51
52	ห้ามรถจักรยานยนต์ไปทางซ้าย	ก-52
53	ห้ามรถจักรยานยนต์ไปทางขวา	ก-53
54	ห้ามรถจักรยานยนต์ไปทางซ้าย	ก-54
55	ห้ามรถจักรยานยนต์ไปทางขวา	ก-55
56	ห้ามรถจักรยานยนต์ไปทางซ้าย	ก-56
57	ห้ามรถจักรยานยนต์ไปทางขวา	ก-57
58	ห้ามรถจักรยานยนต์ไปทางซ้าย	ก-58
59	ห้ามรถจักรยานยนต์ไปทางขวา	ก-59
60	ห้ามรถจักรยานยนต์ไปทางซ้าย	ก-60
61	ห้ามรถจักรยานยนต์ไปทางขวา	ก-61
62-73	ห้ามรถจักรยานยนต์ไปทางขวา	ก-62 ถึง ก-73
74	ห้ามรถจักรยานยนต์ไปทางซ้าย	ก-74
75	ห้ามรถจักรยานยนต์ไปทางขวา	ก-75
76	ห้ามรถจักรยานยนต์ไปทางซ้าย	ก-76
77	ห้ามรถจักรยานยนต์ไปทางขวา	ก-77
78	ห้ามรถจักรยานยนต์ไปทางซ้าย	ก-78

หมายเหตุ
แผนที่จราจรจากซ้ายถึงขวาและไปตั้งฉบับปรับปรุงจากแบบที่ 3-01/15
ของกรมทางหลวงชนบท

หมายเหตุ - การเลือกใช้ขนาดของป้ายจราจร

ขนาดป้ายจราจร	ประเภททาง	ความกว้าง/ความสูง (ม./ซม.)
1	สภาพจราจรธรรมดา	45
2	สภาพจราจรธรรมดา	60
3	สภาพจราจรธรรมดา	75
4	สภาพจราจรธรรมดา	90

ก-72	ป้ายเตือน	ก-72
ก-73	ป้ายเตือน	ก-73
ก-74	ป้ายเตือน	ก-74
ก-75	ป้ายเตือน	ก-75
ก-76	ป้ายเตือน	ก-76
ก-77	ป้ายเตือน	ก-77
ก-78	ป้ายเตือน	ก-78

กรมการขนส่งทางบก
กรมการขนส่งทางบก
กรมการขนส่งทางบก

แบบที่ 3-101

หน้า 40

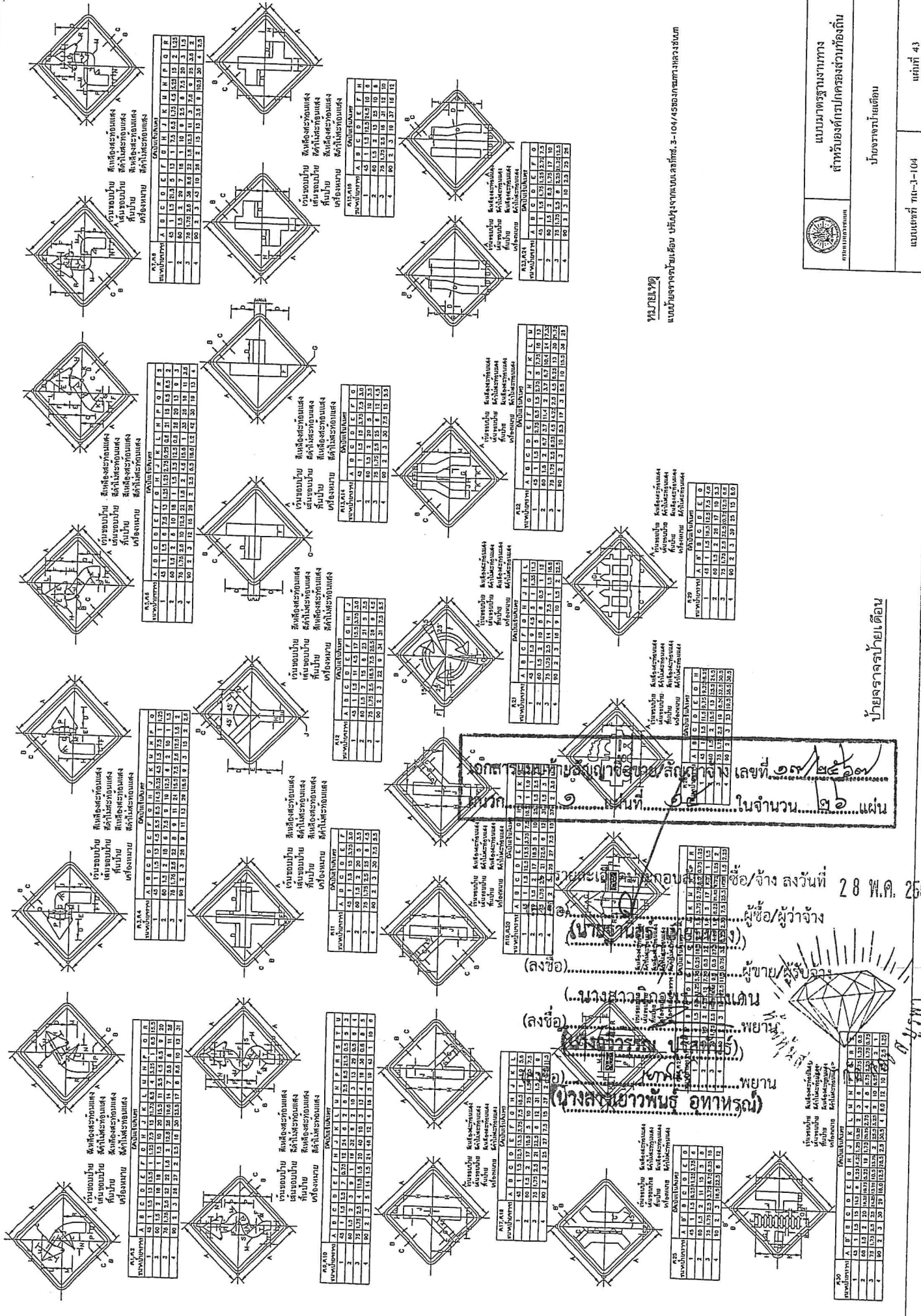

รูปภายใน
แบบมาตรฐานทาง

แบบเลขที่ ทส-3-104/450กรมการช่าง

นายช่างเขียน

นายช่างเขียน

นายช่างเขียน

นายช่างเขียน

นายช่างเขียน

นายช่างเขียน

นายช่างเขียน

นายช่างเขียน

นายช่างเขียน

นายช่างเขียน

นายช่างเขียน

นายช่างเขียน

นายช่างเขียน

นายช่างเขียน

นายช่างเขียน

นายช่างเขียน

เอกสารนี้เป็นของสำนักงานช่าง
เลขที่ ๑๓๕๑๓
ในจำนวน ๑๖ แผ่น

นายช่างเขียน

นายช่างเขียน

นายช่างเขียน

นายช่างเขียน

นายช่างเขียน

นายช่างเขียน

นายช่างเขียน

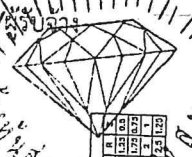

นายช่างเขียน

นายช่างเขียน

นายช่างเขียน

นายช่างเขียน

28 พ.ค. 2567

ผู้ซื้อ/ผู้ว่าจ้าง

ผู้ขาย/ผู้รับจ้าง

นายช่างเขียน

นายช่างเขียน

นายช่างเขียน

นายช่างเขียน

นายช่างเขียน

นายช่างเขียน

นายช่างเขียน

นายช่างเขียน

นายช่างเขียน

นายช่างเขียน

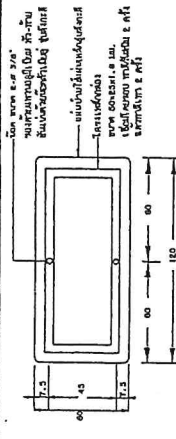

แสดงการติดตั้งโครงป้ายโครงการ N-1

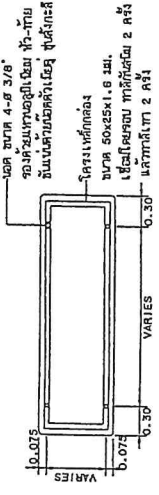

รายละเอียดติดตั้งป้าย N-2 และ N-3

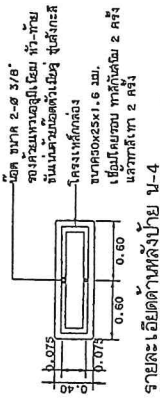

รายละเอียดติดตั้งป้าย N-4

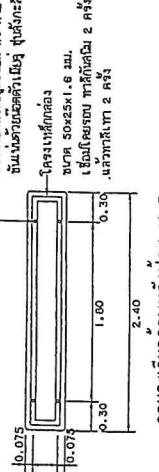

รายละเอียดติดตั้งป้าย N-5

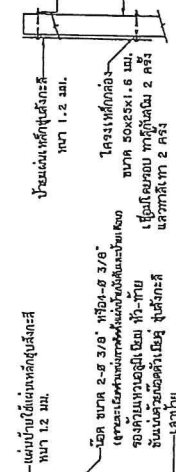

แสดงการติดตั้งป้ายแนะนำ

แสดงการติดตั้งป้ายเตือน

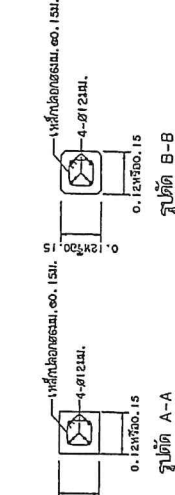

รูปตัด A-A

รูปตัด B-B

หมายเหตุ
 1. เสาขนาด 0.12x0.12 ม. ใช้สำหรับส่วนและเสาที่มีขนาดตั้งของป้ายเกิน 2 ศต.ม.
 และ 4 ศต.ม. ส่วนสำหรับขนาดตั้งของป้ายที่ต่ำกว่า 2 ศต.ม.
 2. ลวดลวดเส้นผ่านศูนย์กลาง 1 มม. ใช้สำหรับยึดป้าย
 3. แผนการติดตั้งป้ายจราจรแนะนำเป็นต้นฉบับ จำนวน 1 ชุด และ 1 ชุด (11/146) ของกรมการจราจร

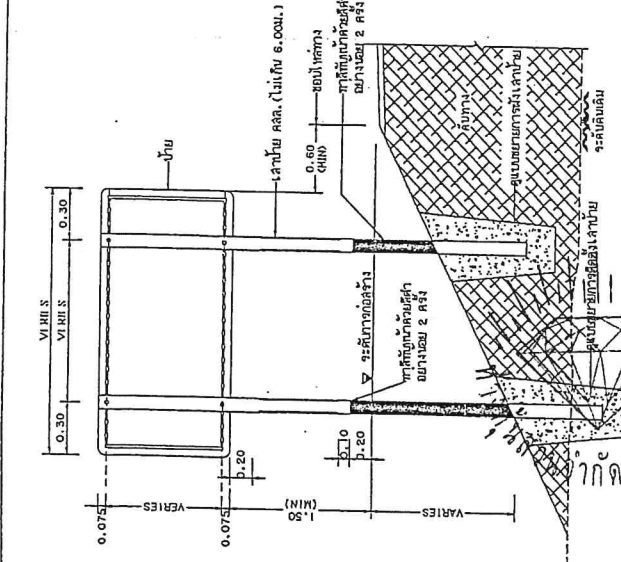

แสดงการปักเสาป้ายแนะนำ N-1 และ N-4

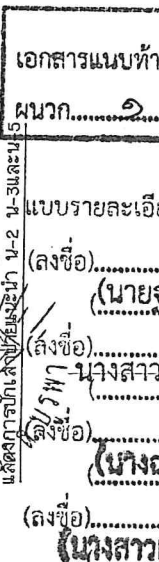

แสดงการปักเสาป้ายแนะนำ N-2 N-3 และ N-5

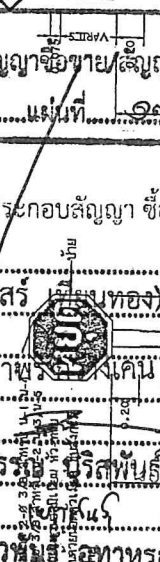

แสดงการปักเสาป้ายแนะนำ N-4



แสดงการปักเสาป้ายแนะนำ N-5

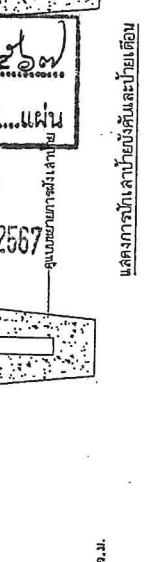

แสดงการปักเสาป้ายเตือน

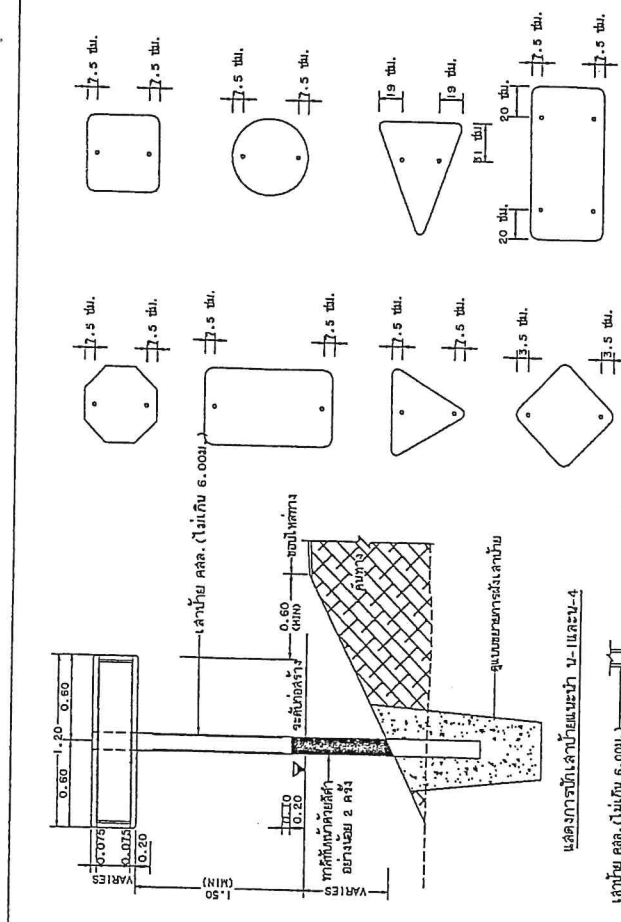

แสดงตัวอย่างการติดตั้งป้ายบังคับป้ายเตือน

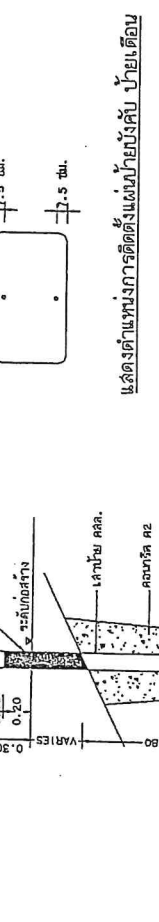

รายการประกอบแบบ

1. วัสดุทำ ป้ายชนิดแผ่นกระจกใส ขนาด 1.2 ม.
2. ป้ายชนิด ป้ายเตือนและป้ายบังคับให้กำหนดแผ่นเหล็กสีเทา ขนาด 1.2 ม.
3. ป้ายชนิด ป้ายเตือนและป้ายบังคับให้กำหนดแผ่นเหล็กสีเทา ขนาด 1.2 ม.
4. เสาขนาด 0.12x0.12 ม. ใช้สำหรับส่วนและเสาที่มีขนาดตั้งของป้ายเกิน 2 ศต.ม.
5. ลวดลวดเส้นผ่านศูนย์กลาง 1 มม. ใช้สำหรับยึดป้าย

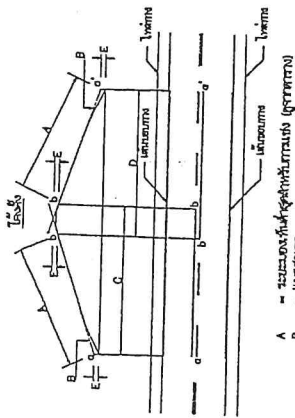

- A - ระบอบวงในสุดที่กำแพง (ดูจากภาพ)
- B - แนวเสา
- C - 1/2 ความกว้าง 0 ถึง b
- D - 1/2 ความกว้าง 0 ถึง b'
- E - 1/2 ความกว้าง 0 ถึง b''
- 0,0' - จุดศูนย์กลางวงเวียน
- b,b' - เส้นกึ่งกลางวงเวียน

กรณีเส้นจากวงเวียนโค้ง

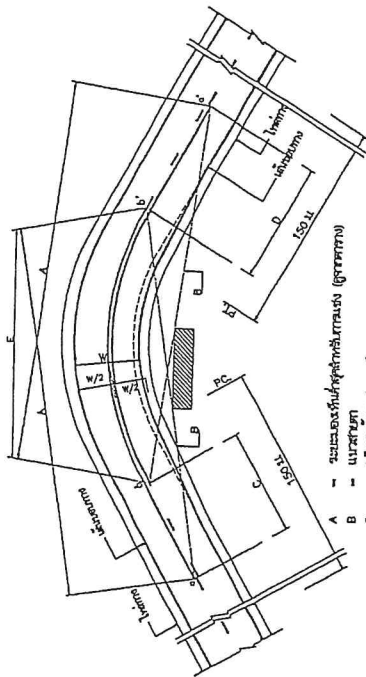

- A - ระบอบวงในสุดที่กำแพง (ดูจากภาพ)
- B - แนวเสา
- C - 1/2 ความกว้าง 0 ถึง b
- D - 1/2 ความกว้าง 0 ถึง b'
- E - 1/2 ความกว้าง 0 ถึง b''
- 0,0' - จุดศูนย์กลางวงเวียน
- b,b' - เส้นกึ่งกลางวงเวียน

กรณีเส้นจากวงเวียนโค้ง

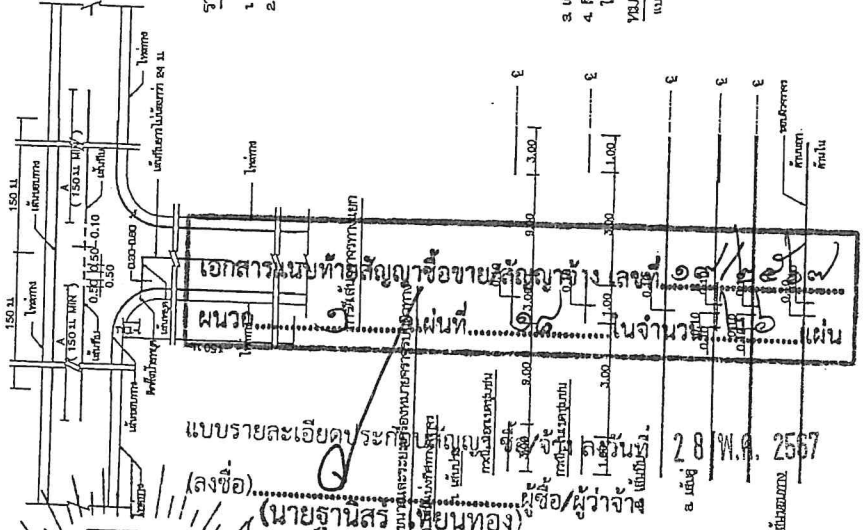

แบบรายละเอียดประตู (ลงชื่อ) (นายฐานิสร์ คุ้มยืนทอง)

นางสาววิมล คุ้มยืนทอง

นางสาววิมล คุ้มยืนทอง

นางสาววิมล คุ้มยืนทอง

นางสาววิมล คุ้มยืนทอง

นางสาววิมล คุ้มยืนทอง

นางสาววิมล คุ้มยืนทอง

นางสาววิมล คุ้มยืนทอง

กรณีความกว้างสะพานยกพร้อมกันทั้งสองด้าน

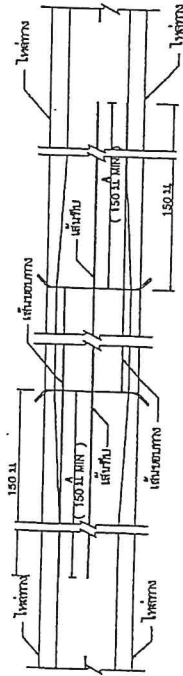

กรณีความกว้างสะพานยกพร้อมกันทั้งสองด้าน

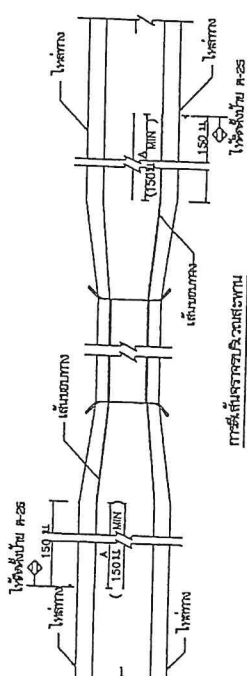

รายละเอียดประตูแบบ

1. ประตูที่มีโครงสร้างแบบคอนกรีตเสริมเหล็ก
2. ประตูที่มีโครงสร้างแบบเหล็ก
3. ประตูที่มีโครงสร้างแบบเหล็กเสริมคอนกรีต
4. ประตูที่มีโครงสร้างแบบเหล็กเสริมคอนกรีตเสริมเหล็ก

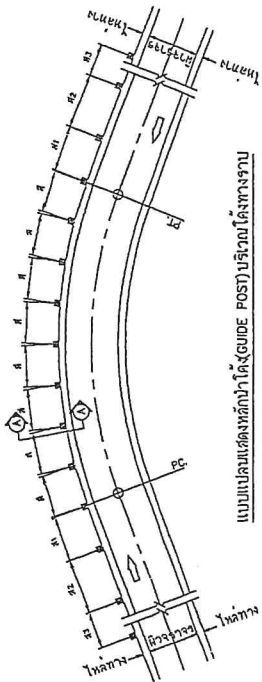

แบบแปลนแสดงตำแหน่งป้ายนำทาง (GUIDE POST) บริเวณโค้งทางจราจร

การติดตั้ง มัลติเพล็กซ์บริเวณที่ปลอดภัยตาม
(ติดริมขอบไหล่ทาง หรือบนผิวจราจรที่ไม่มีไหล่ทาง)

- บริเวณ ก่อนถึงทางแยก ให้ใช้หลักนำทาง
ทาสีขาวแดง ขนาดเหมือนหลักนำทางทั่วไป

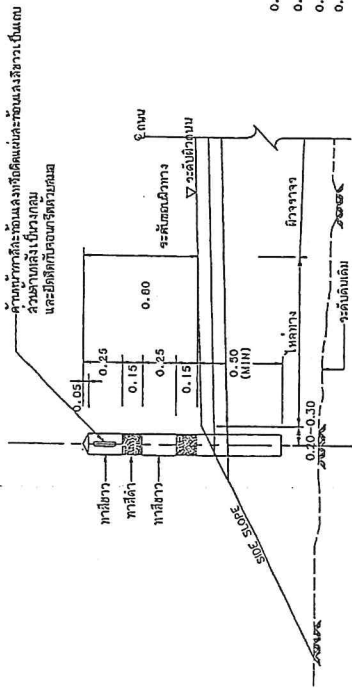
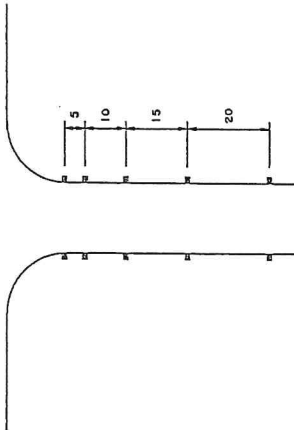

รูปตัด (A)-(A)

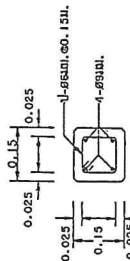

รูปตัดแสดงหลักเสริม

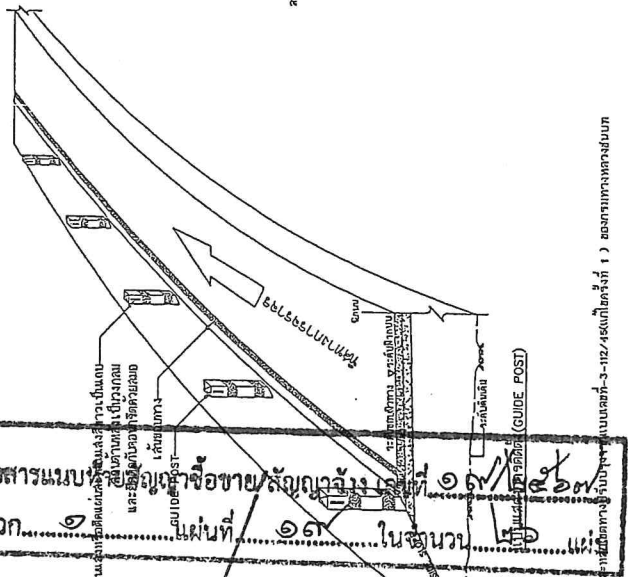

2. บริเวณที่เปลี่ยนความกว้างของผิวจราจร ให้ใช้หลักนำทาง
ทาสีเขียวแดง ขนาดเหมือนหลักนำทางทั่วไป

แบบแปลนละเอียดประกอบสัญญาจ้าง ชื้อ/จ้าง ลงวันที่ 8 พ.ย. 2567
คำปรึกษาและขอรายละเอียดเพิ่มเติม กรุณาติดต่อ โทร. 0-2823-1111

(นางสาวนิภาพร กิจวงศ์แทน) ผู้ซื้อ/ผู้ว่าจ้าง
(นางอรุณรัตน์ อธิวัฒน์) ผู้ขาย/ผู้รับจ้าง
(นางอรวรรณ วัชรินทร์) พยานผู้ซื้อ
(นางสาวเยาวพณดี อุตสาหกรรม) พยานผู้ขาย

หน้า 5 จาก 5
หน้า 1 จาก 1

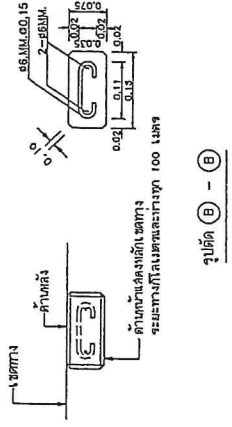

รูปตัด (B)-(B)

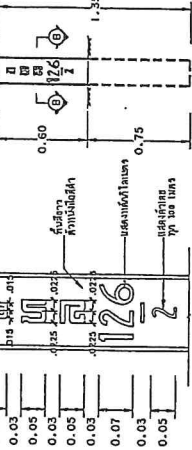

หลักเขตทาง

รายการประกอบแบบ

- หน้าตัด มีขนาดเป็นเมตรตามจริงระบุเป็นหน่วย
- หลักเขตทางให้ทาสีขาวโดยรอบทุกด้าน ส่วนตัวสีและตัวลวดในหลักเขตทางให้สีดำ
- หลักนำทางให้ทาสีขาวสีเดียว โดยรอบจำนวน 2 ครั้ง
- งานติดตั้งให้ไป ในงาน มท. 10 โดยให้ใช้คอนกรีตชนิดที่แรงอัดประจําเนื้อคอนกรีตตามฐานให้เพิ่มสูงจากพื้นขนาด 15x15 x 15 ซม. ที่อายุ 28 วัน ไม่ต่ำกว่า 180 กก./ตร.ม.
- งานติดตั้งคอนกรีตให้ 8x24 ตร.ม. มท. 103
- กาขุดหลุมและติดตั้งหลักนำทาง วิธีการให้ตัดและสังกะสีเป็นช่องขนาดกลางแล้วทาสีตามช่อง ช่องตามขนาดที่ใช้ในงาน
- แนวระดับของเสาหลักนำทางให้ยึดตามระดับเดิมแต่ขุดดินเพิ่ม 2 มม.
- โดยตัดจากรูปและติดตั้งให้มีความยาวด้านข้างมากกว่าความกว้าง
- แนวระดับของเสาหลักนำทาง มีค่า 8 มม. การขุดแต่งไม่ต่ำกว่าระดับ 2 ซม. ลึก 800. 800
- สีที่ใช้ทาหน้า ใช้สีพลาสติก ทาไม่ต่ำกว่า 3 เท่า
- หลักนำทางให้ทาสีขาวให้ตัดและช่องเสาตามขนาดระบุเป็นหน่วยในแบบแปลน

ตารางระบุเครื่องพิมพ์นำทางโดยใช้หลักนำทาง (GUIDE POST)

วัสดุโครงสร้าง	ระบุทางของเครื่องหมายนำทางโดยที่มุมของโครงสร้าง		
	ช่องที่ 1 (ก)	ช่องที่ 2 (ข)	ช่องที่ 3 (ค)
ขนาด	ขนาด	ขนาด	ขนาด
ขนาด 75	4	7	12
ขนาด 100	7	13	18
ขนาด 150	10	16	24
ขนาด 200	14	18	27
ขนาด 300	18	27	36
ขนาด 500	27	45	60



กรมการขนส่งทางบก
สำนักงานการปกครองส่วนท้องถิ่น

หลักนำทางและหลักเขตทาง

แบบที่ กท-3-112

แผ่นที่ 54

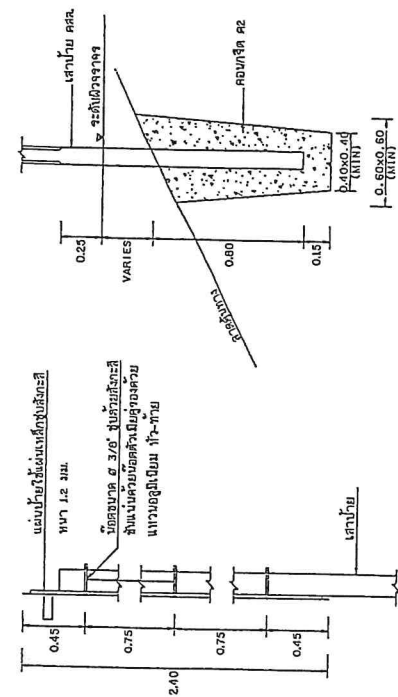
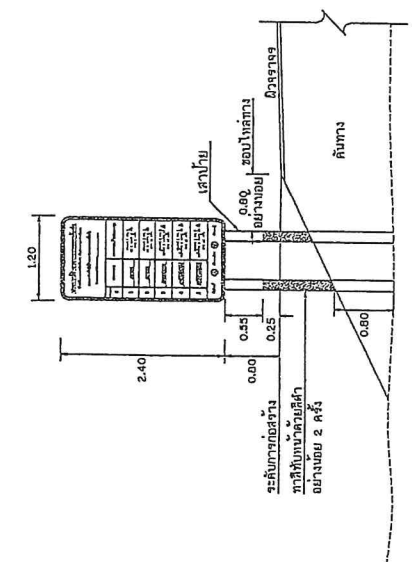
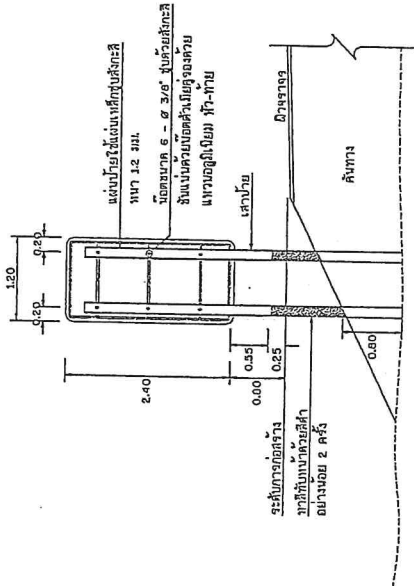

แสดงการติดตั้งป้าย (ด้านหน้า)

แสดงการติดตั้งป้ายกับเสาป้าย

แสดงการติดตั้งเสาป้าย

เอกสารแนบท้ายสัญญาซื้อขายสัญญาจ้าง เลขที่ ๑๓/๒๕๖๗
 หมวด..... ๑ แผ่นที่ ๒๐ ในจำนวน ๕๖ แผ่น

แบบรายละเอียดประกอบสัญญา ซื้อ/จ้าง ลงวันที่ 28 พ.ค. 2567
 (ลงชื่อ) นายฐานันท์ เทียนทอง

(ลงชื่อ) นางสาวนิมาพร กว้างเศ
 (นางอวิวรรณ บริสพันธ์)

(ลงชื่อ) นางสาวเยาว์พัสดี อุตหา
 (นางสาวเยาว์พัสดี อุตหา)

สัญญาฉบับนี้ทำขึ้นโดยมีสาระสำคัญและเงื่อนไข ดังต่อไปนี้

1	ปริมาณป้ายโฆษณาแบบ...	15000 (15,000) ชิ้น
2	ระยะเวลาในการติดตั้ง	ภายใน 15 วัน
3	ค่าติดตั้งป้าย	รวม 15,000 บาท
4	ค่าเช่าพื้นที่	รวม 15,000 บาท
5	ค่าดำเนินการอื่น ๆ	รวม 15,000 บาท

สัญญาฉบับนี้ทำขึ้นโดยมีสาระสำคัญและเงื่อนไข ดังต่อไปนี้

รายการประกอบแบบ

1. วัสดุต่าง ๆ วัสดุเป็นมาตรฐาน ยกเว้นจะระบุไว้เป็นอย่างอื่น
2. ป้ายทำจากเหล็กชุบโครม 100 ไมครอนหนา 1.2 มม. มีคุณสมบัติทนต่อการกัดกร่อนของอากาศ มอก. 50 ค่าทนน้ำจืดที่ติดตั้งต่อเนื่องเป็นเวลา 1 ปี มีประสิทธิภาพการสะท้อนแสงระดับ 1 ตาม มอก. 608 ค่าทนแสงยูวีที่ติดตั้งต่อเนื่องเป็นเวลา 1 ปี มีประสิทธิภาพการสะท้อนแสงระดับ 1 ตาม มอก. 608 ค่าทนแสงยูวีที่ติดตั้งต่อเนื่องเป็นเวลา 1 ปี มีประสิทธิภาพการสะท้อนแสงระดับ 1 ตาม มอก. 608 ค่าทนน้ำจืดที่ติดตั้งต่อเนื่องเป็นเวลา 1 ปี มีประสิทธิภาพการสะท้อนแสงระดับ 1 ตาม มอก. 608 ค่าทนแสงยูวีที่ติดตั้งต่อเนื่องเป็นเวลา 1 ปี มีประสิทธิภาพการสะท้อนแสงระดับ 1 ตาม มอก. 608 ค่าทนน้ำจืดที่ติดตั้งต่อเนื่องเป็นเวลา 1 ปี มีประสิทธิภาพการสะท้อนแสงระดับ 1 ตาม มอก. 608 ค่าทนแสงยูวีที่ติดตั้งต่อเนื่องเป็นเวลา 1 ปี มีประสิทธิภาพการสะท้อนแสงระดับ 1 ตาม มอก. 608
3. ค่าติดตั้งเสาป้าย ให้ใช้เสาที่ทำด้วยเหล็กชุบโครม 100 ไมครอนหนา 1.2 มม. มีคุณสมบัติทนต่อการกัดกร่อนของอากาศ มอก. 50 ค่าทนน้ำจืดที่ติดตั้งต่อเนื่องเป็นเวลา 1 ปี มีประสิทธิภาพการสะท้อนแสงระดับ 1 ตาม มอก. 608 ค่าทนแสงยูวีที่ติดตั้งต่อเนื่องเป็นเวลา 1 ปี มีประสิทธิภาพการสะท้อนแสงระดับ 1 ตาม มอก. 608 ค่าทนน้ำจืดที่ติดตั้งต่อเนื่องเป็นเวลา 1 ปี มีประสิทธิภาพการสะท้อนแสงระดับ 1 ตาม มอก. 608 ค่าทนแสงยูวีที่ติดตั้งต่อเนื่องเป็นเวลา 1 ปี มีประสิทธิภาพการสะท้อนแสงระดับ 1 ตาม มอก. 608
4. ค่าติดตั้งเสาป้าย ให้ใช้เสาที่ทำด้วยเหล็กชุบโครม 100 ไมครอนหนา 1.2 มม. มีคุณสมบัติทนต่อการกัดกร่อนของอากาศ มอก. 50 ค่าทนน้ำจืดที่ติดตั้งต่อเนื่องเป็นเวลา 1 ปี มีประสิทธิภาพการสะท้อนแสงระดับ 1 ตาม มอก. 608 ค่าทนแสงยูวีที่ติดตั้งต่อเนื่องเป็นเวลา 1 ปี มีประสิทธิภาพการสะท้อนแสงระดับ 1 ตาม มอก. 608
5. ค่าติดตั้งป้ายให้ใช้ป้ายที่ทำด้วยเหล็กชุบโครม 100 ไมครอนหนา 1.2 มม. มีคุณสมบัติทนต่อการกัดกร่อนของอากาศ มอก. 50 ค่าทนน้ำจืดที่ติดตั้งต่อเนื่องเป็นเวลา 1 ปี มีประสิทธิภาพการสะท้อนแสงระดับ 1 ตาม มอก. 608 ค่าทนแสงยูวีที่ติดตั้งต่อเนื่องเป็นเวลา 1 ปี มีประสิทธิภาพการสะท้อนแสงระดับ 1 ตาม มอก. 608
6. ค่าติดตั้งป้ายให้ใช้ป้ายที่ทำด้วยเหล็กชุบโครม 100 ไมครอนหนา 1.2 มม. มีคุณสมบัติทนต่อการกัดกร่อนของอากาศ มอก. 50 ค่าทนน้ำจืดที่ติดตั้งต่อเนื่องเป็นเวลา 1 ปี มีประสิทธิภาพการสะท้อนแสงระดับ 1 ตาม มอก. 608 ค่าทนแสงยูวีที่ติดตั้งต่อเนื่องเป็นเวลา 1 ปี มีประสิทธิภาพการสะท้อนแสงระดับ 1 ตาม มอก. 608

หมายเหตุ

แบบป้ายทำแบบหน้าทับกรวยทึบ ปรับปรุงจากแบบเลขที่ ๓-๖-๒๕/๖๘ (ฉบับแก้ไขครั้งที่ ๖) ของกรมทางหลวงชนบท

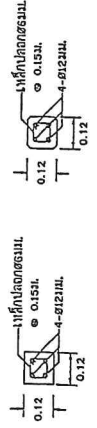

รูปตัด A-A

รูปตัด B-B

แสดงด้านหลังป้ายกำหนดน้ำหนักรูปกรวยทึบ

รูปตัดแสดงเสาป้าย



แบบมาตรฐานทาง
สำหรับองค์การปกครองส่วนท้องถิ่น

ป้ายกำหนดหน้าทับกรวยทึบ

แบบเลขที่ ทบ-3-121

แผ่นที่ 66

แสดงด้านหน้าป้ายกำหนดน้ำหนักรูปกรวยทึบ

1) ขนาดสูง ยี่สิบมม. สำหรับติดตั้งบนเสาเข็ม เช่น ๓๖ มม. สูง ๒๕ มม.

รายการประกอบแบบ

1. GUARD RAIL ชนิดมาตรฐาน ดังมี
1.1. คุณสมบัติทางกล

ชนิด	ชนิด	ความยาว	การบิด		แรงดึง (MAX. DEFLECTION)	
			MIN. TENSILE STRENGTH (kg./sq. cm.)	TRAFFIC FACE UP (mm.)	MAX. LOAD	TRAFFIC FACE DOWN (mm.)
1	1	41	21	860	50	545
2	2	41	21	910	75	720

- 1.2. ชื่อของ GUARD RAIL ใช้ชื่อที่ 2. โดยมีขนาดของเหล็กที่ใช้ในทางผลิตไม่น้อยกว่า 2.5 มิลลิเมตร
- 1.3. ชนิดของ GUARD RAIL แบ่งเป็น 2 ชนิด ดังนี้
ชนิดที่ 1. ฐานเหล็ก มีขนาด 550 มม. กว้าง 2
ชนิดที่ 2. ฐานเหล็ก มีขนาด 550 มม. กว้าง 2
GUARD RAIL ชนิดที่ 2. ใช้ในกรณีที่ต้องการให้ฐานด้านหน้าสามารถยกขึ้นได้เช่น
เช่น ให้นำมาใช้ในกรณี
1.4. ในกรณีที่ใช้ GUARD RAIL ยาว 23 ม. ให้ใช้ BACK UP PLATE ขึ้นและใช้เข้ากับ
GUARD RAIL ยาว 300 มม. ให้ได้ตาม
2. ฐานเหล็กชนิดนี้ (GALVANIZED STANDARD STEEL PIPE) ขนาดเหล็กสูงยาว
ไม่น้อยกว่า 100 มม. และไม่น้อยกว่า 4 มม.
3. สลักยึด (BOLT & NUT) ขนาดของสลักยึดตามสเปคส์ ตาม มอก. 171 มีจุดเด่นคือ 5.0
4. ขั้วกลางระหว่างเสา (S) ให้ใช้เหล็กชนิดที่ 1 ดังมี

RADIUS OF CURVE		S (M)
ON TANGENT OR R > 50		4.00
25 < R < 50		3.00
15 < R < 25		2.50
R < 15		2.00

5. ขนาดของเหล็กที่ใช้ยึดสลักยึดเป็นยาว 6.00 ม. ให้จากสลักยึดขึ้นยาว 150 ม. หรือ ด้าน
70% SLOPE ซึ่งขึ้นยาวอีก 1.50 ม. หรือเป็นแนว เป็นเส้น ควรใช้ GUARD RAIL
ขนาดที่ 1 (GUIDE POST) ซึ่งเชื่อมบนกระเบื้องและควมยาวจากข้างบนของ
6. GUARD RAIL ในบางกรณี R < 50 ม. ให้ใช้เหล็กที่แข็งแรง
7. GUARD RAIL ติดตั้งบนขั้วกลาง
8. ขั้วกลางชนิดนี้ใช้สำหรับ ท่อระบายน้ำ และใช้สำหรับท่ออื่นที่ไม่ได้กำหนดไว้ในแบบที่ใช้เป็นฐาน มอก. 248
9. มีลักษณะเป็นเหล็กเส้น และใช้ยึดกับสลักยึดที่ไม่ได้กำหนดไว้ในแบบที่ใช้เป็นฐาน มอก. 248
10. สำหรับโครงการก่อสร้างทางรถไฟ ให้ใช้เหล็กชนิดที่ 1 ดังมี GUARD RAIL ดังมี 1.
เว้นแต่ขั้วกลางและขั้วกลางชนิดอื่น
11. ในกรณีที่ใช้ขั้วกลางชนิดอื่น ให้ใช้ขั้วกลางที่ทนทาน และมีขนาดไม่น้อยกว่า 0.50 ม.
ควมยาวของขั้วกลางชนิดอื่นให้ตรงกันกับขั้วกลางที่ใช้ตามแบบให้ขั้วกลางชนิดอื่น
12. ผนังของขั้วกลางชนิดอื่น ให้ใช้เหล็กชนิดที่ 1 ดังมี GUARD RAIL ดังมี 2. ตาม มอก. 606
13. เครื่องมือที่ใช้ทำขั้วกลางชนิดอื่นให้มีขนาดความยาวไม่น้อยกว่า 10 มม. ชนิดที่ 2. ตาม มอก. 606
การเชื่อมเหล็กชนิดอื่นให้มีขนาดความยาวไม่น้อยกว่า 10 มม. ชนิดที่ 2. ตาม มอก. 606
ขนาด 20 มม. เพื่อให้สามารถยึดกับขั้วกลางชนิดอื่นได้
14. ขั้วกลางชนิดอื่นให้มีขนาดความยาวไม่น้อยกว่า 10 มม. ชนิดที่ 2. ตาม มอก. 606
ไม่น้อยกว่า 75 ซม. เช่น
15. จะมีการติดตั้งขั้วกลางชนิดอื่นให้ตรงกันกับขั้วกลางที่ใช้ตามแบบให้ขั้วกลางชนิดอื่น
ให้จากบนใช้ขั้วกลางชนิดอื่นของเสา สลักยึดควร สลักยึดให้ตรงกันกับขั้วกลางที่ใช้ตามแบบให้ขั้วกลางชนิดอื่น
ระยะ 24 เมตรจากแนวหน้าของรางรถไฟ เว้นแต่ขั้วกลางชนิดอื่นของเสา

หมายเหตุ

แบบ GUARD RAIL และการติดตั้งรับน้ำหนักจากแบบขั้วกลาง - 3-201/4 (แก้ไขครั้งที่ 1) ของกองช่างหลวงเขต



กรมการช่างหลวงกรุงเทพฯ
สำนักงานวิศวกรรมช่างหลวง

GUARD RAIL และทางติดตั้ง

แบบเลขที่ กท-3-201

แผ่นที่ 68

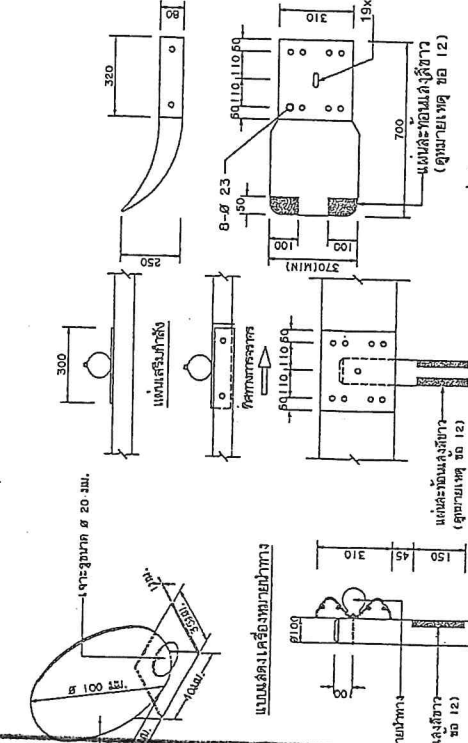
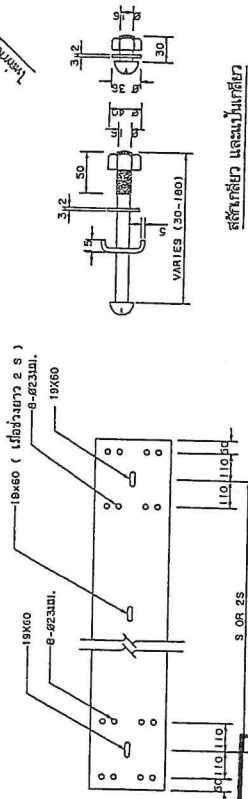
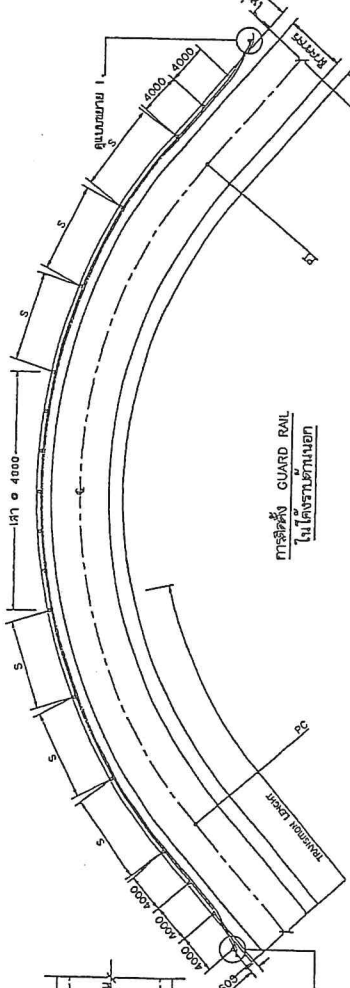

เอกสารแนบท้ายสัญญาซื้อขาย/สัญญาจ้าง เลขที่ ๑๓/๒๕๖๗
ฝ่ายช่าง
พื้นที่ ๕๑ ในจำนวน ๒๒ แผ่น

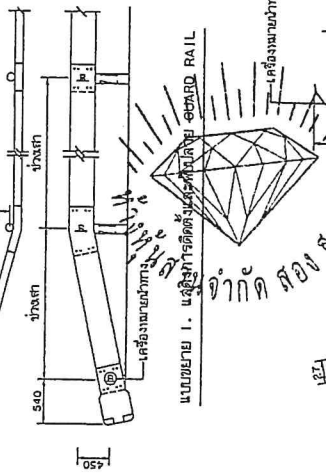
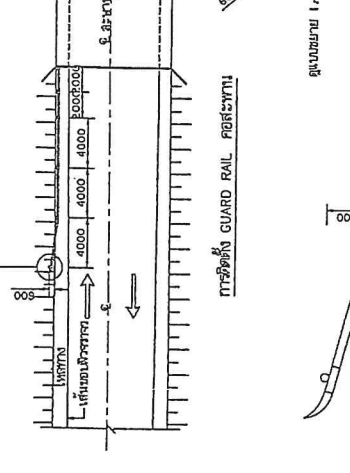

แบบรายละเอียดประกอบสัญญาซื้อขาย/จ้าง ลงวันที่ 28 พ.ค. 2567

(นางสาวนิภาพร กว้างคอน) ผู้ขาย/ผู้รับจ้าง
(นางอริวรรณ์ ปรีดิพันธ์) ผู้ซื้อ/ผู้ว่าจ้าง

(นางศุภมาสพร พันธ์) ผู้ขาย/ผู้รับจ้าง
(นางศุภมาสพร พันธ์) ผู้ซื้อ/ผู้ว่าจ้าง

ผู้ขาย/ผู้รับจ้าง: (นางศุภมาสพร พันธ์)
ผู้ซื้อ/ผู้ว่าจ้าง: (นางศุภมาสพร พันธ์)

ผู้ขาย/ผู้รับจ้าง: (นางศุภมาสพร พันธ์)
ผู้ซื้อ/ผู้ว่าจ้าง: (นางศุภมาสพร พันธ์)

ประเภทป้ายจราจรระหว่างทางก่อสร้าง (ตท)

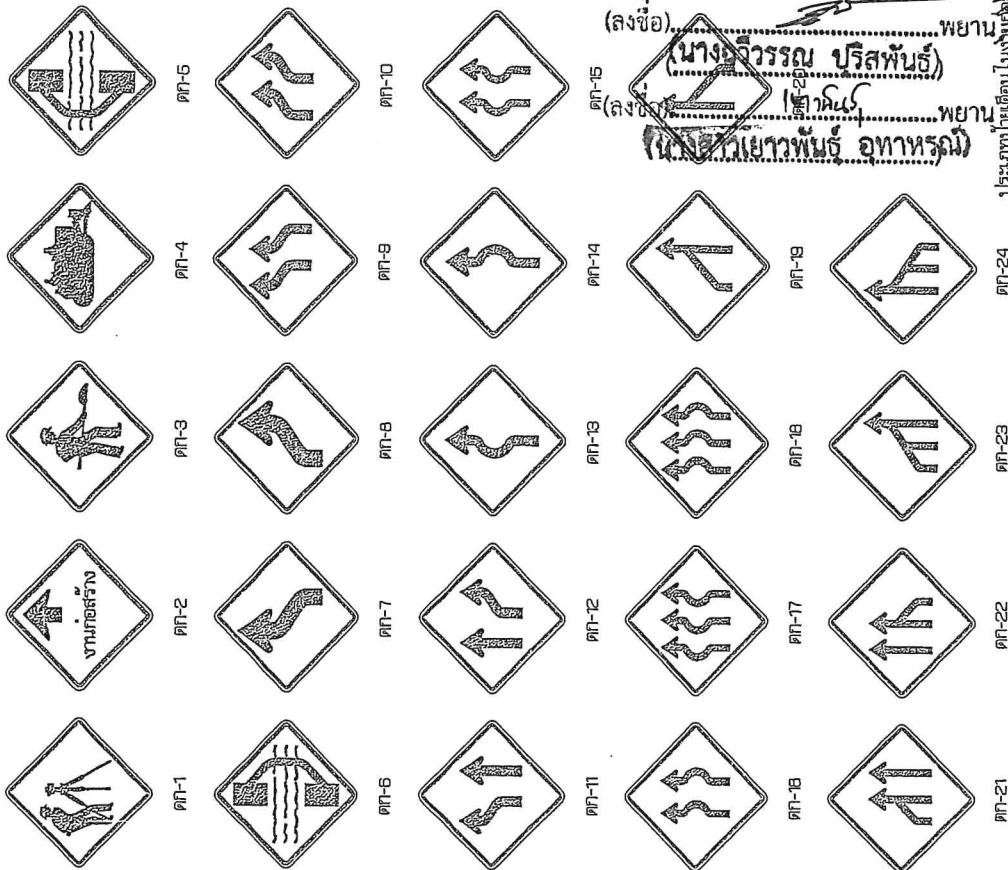

รายละเอียดปลีกย่อย
 สำหรับใช้ร่วมกับ
 สัญลักษณ์
 สี่เหลี่ยมผืนผ้า
 สีน้ำเงิน



ตท-25

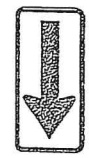

ตท-26

- งานก่อสร้าง ข้างหน้า**
ขนาดป้าย 80 x 180 ซม.
ตัวอักษร 20 ซม.
(สำหรับพื้นที่ที่มีรถสวนหน้าหรือรถสวนหลัง)
จุดรวมในการติดตั้งป้ายให้ชัดเจน
ห่างจากเสาตามแนวลำดับที่ 30-3-301)
- ลดความเร็ว**
ขนาดป้าย 80 x 180 ซม.
ตัวอักษร 20 ซม.
ป้ายเตือนให้ลดความเร็วในเขตก่อสร้าง
- สิ้นสุดเขตก่อสร้าง**
ขนาดป้าย 45 x 180 ซม.
ตัวอักษร 15 ซม.
- สิ้นสุดเขตก่อสร้าง**
ขนาดป้าย 75 x 180 ซม.
ตัวอักษร 15 ซม.
ป้ายเตือนให้ลดความเร็วในเขตก่อสร้าง

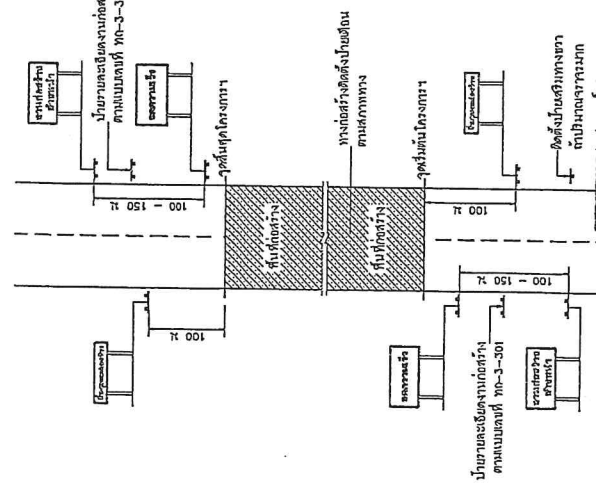

แสดงการติดตั้งป้ายจราจรระหว่างทางก่อสร้างทาง

- หมายเหตุ
- ระยะห่างระหว่างป้ายตามแนวลำดับที่ 301
 - ขนาดตัวอักษร 70 มม./ซม. ระยะห่าง 100 เมตร
 - ขนาดตัวอักษร 70 มม./ซม. ขึ้นไป ระยะห่าง 150 เมตร
 - ขนาดตัวอักษร 200 มม. ขึ้นไป ระยะห่าง 200 เมตร
 - ขนาดตัวอักษร 300 มม. ขึ้นไป ระยะห่าง 300 เมตร
 - ขนาดตัวอักษร 400 มม. ขึ้นไป ระยะห่าง 400 เมตร
 - ขนาดตัวอักษร 500 มม. ขึ้นไป ระยะห่าง 500 เมตร
 - ขนาดตัวอักษร 600 มม. ขึ้นไป ระยะห่าง 600 เมตร
 - ขนาดตัวอักษร 700 มม. ขึ้นไป ระยะห่าง 700 เมตร
 - ขนาดตัวอักษร 800 มม. ขึ้นไป ระยะห่าง 800 เมตร
 - ขนาดตัวอักษร 900 มม. ขึ้นไป ระยะห่าง 900 เมตร
 - ขนาดตัวอักษร 1000 มม. ขึ้นไป ระยะห่าง 1000 เมตร

เอกสารแนบท้ายสัญญาซื้อขาย/สัญญาจ้าง เลขที่ ๑๓/๒๕๖๗
 หมวด ๑ พื้นที่ ๒๒ ในจำนวน ๒๒ แผ่น

แบบรายละเอียดประกอบสัญญา ซื้อ/จ้าง ลงวันที่ 28 พ.ค. 2567

(ลงชื่อ) (นายฐานิสร์ เทียนทอง) ผู้ซื้อ/ผู้ว่าจ้าง
 (ลงชื่อ) (นางสาวนิภาพร กว้างเคม) ผู้ขาย/ผู้รับจ้าง
 (ลงชื่อ) (นางจิวรรณ ปรีศพันธ์) พยาน
 (ลงชื่อ) (นายวิชาญ อู่ทาทรมณี) พยาน

ลำดับที่	รายละเอียดปลีกย่อย
1	สำหรับใช้ร่วมกับ
2	สำหรับใช้ร่วมกับ
3	สำหรับใช้ร่วมกับ
4	สำหรับใช้ร่วมกับ
5	สำหรับใช้ร่วมกับ
6	สำหรับใช้ร่วมกับ
7-24	สำหรับใช้ร่วมกับ
25-26	สำหรับใช้ร่วมกับ

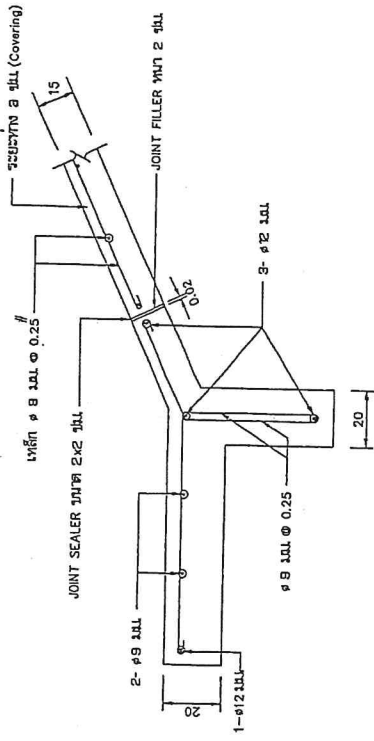

รายละเอียด 1

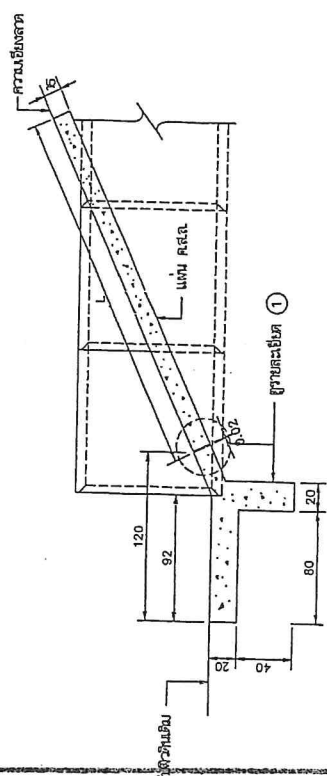

รูปด้านข้าง

เอกสารแนบท้ายสัญญาซื้อขายสัญญาจ้าง
 ผนวก ๑ แผ่นที่ ๒๕ ในจำนวน ๒๕ แผ่น

- รายการประกอบ
1. วัสดุงานช่าง
 2. วัสดุงานช่าง
 3. วัสดุงานช่าง
 4. วัสดุงานช่าง
 5. วัสดุงานช่าง
- หมายเหตุ: 1. วัสดุงานช่าง... 2. วัสดุงานช่าง... 3. วัสดุงานช่าง... 4. วัสดุงานช่าง... 5. วัสดุงานช่าง...

แบบคอมพิวติ้งที่กระทรวงพาณิชย์ได้ควบคุมรับรองคุณภาพและ
 711-5-03/46 ของกรมทางหลวงชนบท

มาตรา ๖ ๕๐ 100 ไปเป็นรูป

กรมโยธาธิการและผังเมือง
 กรมโยธาธิการและผังเมือง
 กรมโยธาธิการและผังเมือง
 กรมโยธาธิการและผังเมือง

แบบรายละเอียดประกอบสัญญา ซื้อ/จ้าง ลงวันที่ 28 พ.ค. 2567

(ลงชื่อ) ผู้ซื้อ/ผู้ว่าจ้าง
 (นายจันทน์ ศรี เทียนทอง)
 (ลงชื่อ) ผู้ขาย/ผู้รับจ้าง
 นางสาวนิภาพร กล้าคงเคน
 (นางฉวีวรรณ ปริสพิบูลย์)
 นางสาวเยาว์พันธ์ อภาพรรณี
 นางสาวนิภาพร กล้าคงเคน

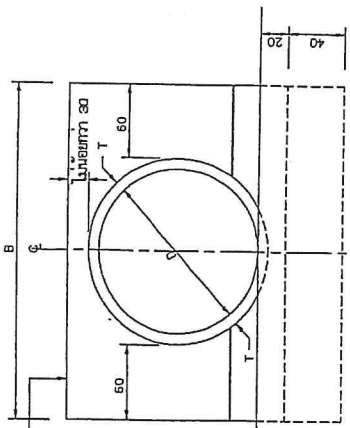
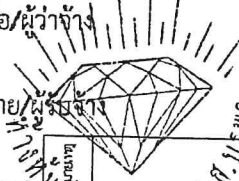

รูปด้านหน้าแบบแถวเดี่ยว

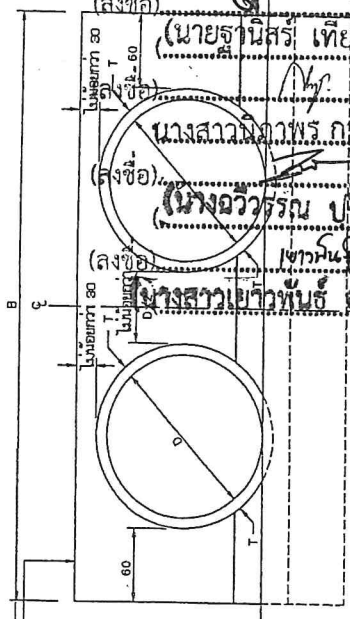

รูปด้านหน้าแบบพืดเดี่ยว

ตารางแสดงขนาดของท่อและขนาดของเครื่องจักรที่ใช้สำหรับโครงการระบายน้ำ

ผู้ขาย/ผู้รับจ้าง	ขนาดท่อ		ขนาดเครื่องจักร		ขนาดท่อ		ขนาดเครื่องจักร	
	D (mm)	T (mm)	๑	๒	๑	๒	๑	๒
30	5.0	30	180	130	30	215	130	270
40	6.0	30	172	152	30	244	162	318
50	7.0	30	164	174	30	258	174	362
60	7.5	30	165	185	30	300	195	405
80	9.5	30	219	239	30	358	239	497
100	11.0	30	242	282	30	414	282	566
120	12.6	30	265	325	30	470	325	675
135	14.0	30	283	356	30	513	356	744
150	15.6	30	300	390	30	555	390	810
300		30			30			

หมายเหตุ: ๑ - 30" เป็นรูปที่ ๓๐๖ และ ๓๐๗ เป็นรูปที่ ๓๐๘ และ ๓๐๙ เป็นรูปที่ ๓๑๐ และ ๓๑๑ เป็นรูปที่ ๓๑๒ และ ๓๑๓ เป็นรูปที่ ๓๑๔ และ ๓๑๕ เป็นรูปที่ ๓๑๖ และ ๓๑๗ เป็นรูปที่ ๓๑๘ และ ๓๑๙ เป็นรูปที่ ๓๑๙ และ ๓๒๐ เป็นรูปที่ ๓๒๐

ข้อกำหนดทั่วไปของสัญญาณจราจร

1. ฉาก พื้นผิวเรียบ สะอาด ปราศจากสิ่งสกปรก
2. ระยะการติดตั้งสัญญาณจราจร บนเสาเข็มคอนกรีตตามขนาดที่ 97-114 ถึง 97-115
3. เสาเข็มคอนกรีตมีขนาด ๘๖๐๐ มม. หัวเข็มคอนกรีตใช้กับแบบที่ไม่ใช่ชนิดของเสาเข็ม
4. หยอดสีบนเสาเข็ม LED ๒ ชนิดที่มีสีของสัญญาณจราจร สีเหลือง สีเขียว สีแดง สีขาวตามตำแหน่งเสาเข็ม
5. การติดตั้งสัญญาณจราจร LED ๒ ชนิดที่มีสีของสัญญาณจราจร สีเหลือง สีเขียว สีแดง สีขาวตามตำแหน่งเสาเข็ม
6. ระยะห่างระหว่างเสาเข็ม LED ๒ ชนิดที่มีสีของสัญญาณจราจร สีเหลือง สีเขียว สีแดง สีขาวตามตำแหน่งเสาเข็ม
7. แหล่งกำเนิดแสงของสัญญาณจราจร สีเหลือง สีเขียว สีแดง สีขาวตามตำแหน่งเสาเข็ม
8. สัญญาณจราจร LED ๒ ชนิดที่มีสีของสัญญาณจราจร สีเหลือง สีเขียว สีแดง สีขาวตามตำแหน่งเสาเข็ม
9. สัญญาณจราจร LED ๒ ชนิดที่มีสีของสัญญาณจราจร สีเหลือง สีเขียว สีแดง สีขาวตามตำแหน่งเสาเข็ม
10. สัญญาณจราจร LED ๒ ชนิดที่มีสีของสัญญาณจราจร สีเหลือง สีเขียว สีแดง สีขาวตามตำแหน่งเสาเข็ม
11. สัญญาณจราจร LED ๒ ชนิดที่มีสีของสัญญาณจราจร สีเหลือง สีเขียว สีแดง สีขาวตามตำแหน่งเสาเข็ม
12. สัญญาณจราจร LED ๒ ชนิดที่มีสีของสัญญาณจราจร สีเหลือง สีเขียว สีแดง สีขาวตามตำแหน่งเสาเข็ม

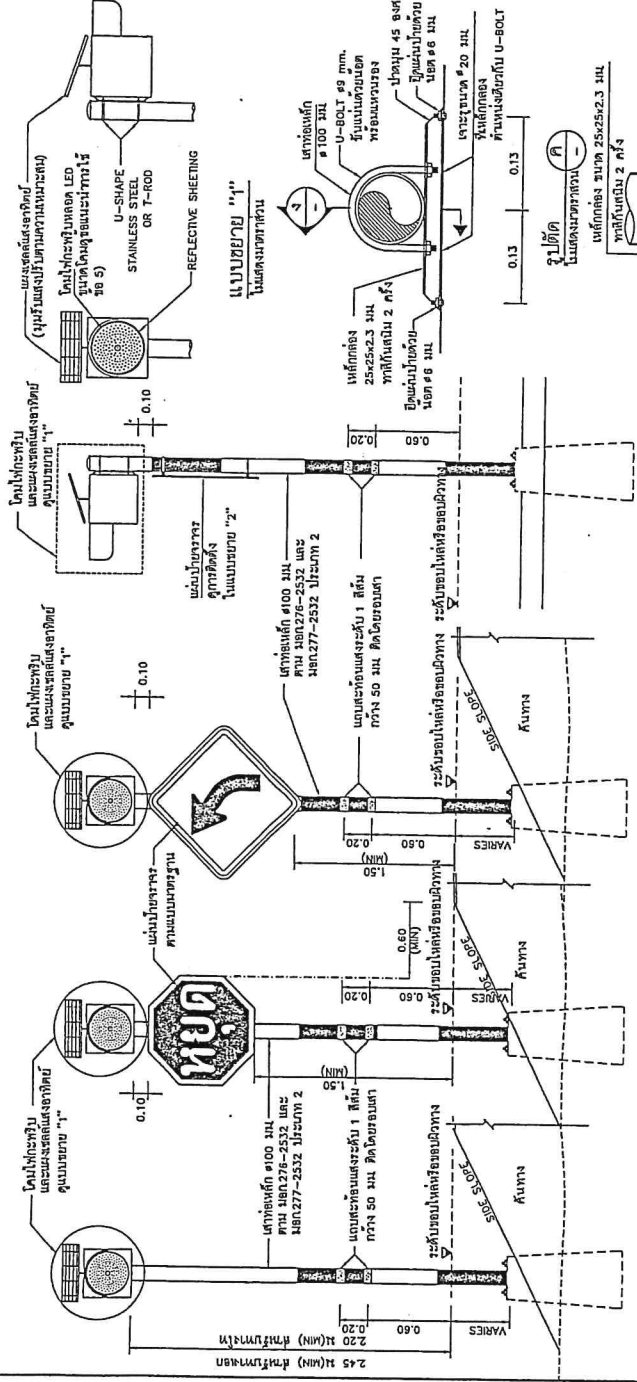

รูปด้านหน้า
ไฟกะพริบ
ไฟกะพริบร่วมกับป้ายจราจร
แสดงการติดตั้งสัญญาณจราจรอย่างดียิ่งหรือร่วมกับป้ายบังคับหรือป้ายเตือน (ศาลหลัก)
รูปด้านหน้า
ไฟกะพริบร่วมกับป้ายจราจร

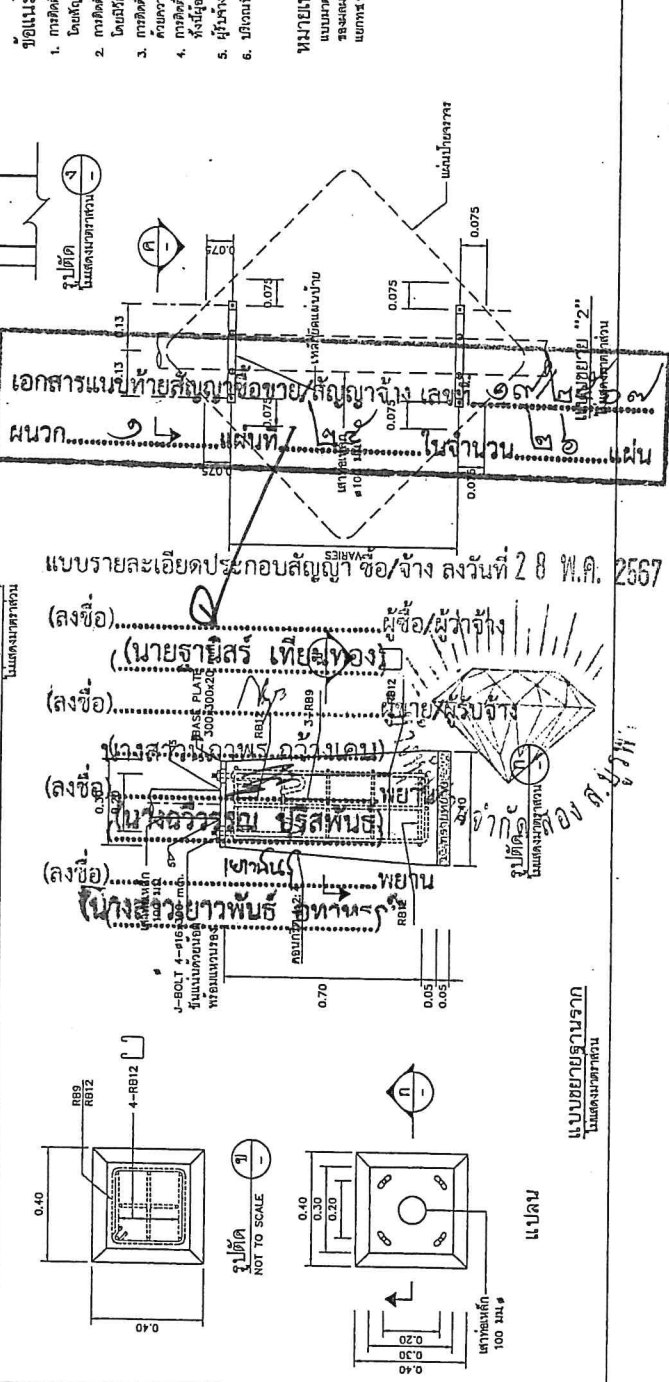

ข้อแนะนำการใส่

1. การติดตั้งสัญญาณจราจรให้ตรงและสัญญาณจราจรให้ตรง
2. การติดตั้งสัญญาณจราจรให้ตรงและสัญญาณจราจรให้ตรง
3. การติดตั้งสัญญาณจราจรให้ตรงและสัญญาณจราจรให้ตรง
4. การติดตั้งสัญญาณจราจรให้ตรงและสัญญาณจราจรให้ตรง
5. การติดตั้งสัญญาณจราจรให้ตรงและสัญญาณจราจรให้ตรง
6. การติดตั้งสัญญาณจราจรให้ตรงและสัญญาณจราจรให้ตรง

หมายเหตุ

แบบมาตรฐานนี้ ผลิตจากแบบมาตรฐาน ข้อกำหนดไม่บังคับใช้ สัญญาณจราจร สีเหลือง สีเขียว สีแดง สีขาวตามตำแหน่งเสาเข็ม

กรมทางหลวงชนบท สำนักสำรวจและออกแบบ	
แบบมาตรฐาน	ของงานสัญญาณจราจร
ชื่อตำแหน่งและชนิดสัญญาณจราจร	(ตามหลัก)
เขียนแบบ	ผู้จัดทำ
ตรวจ	ผู้ตรวจสอบ
วันที่	หน้า
หน้า 112	หน้า 101/61

แบบรายละเอียดประกอบสัญญาณจราจร/ข้าง ลววันที่ 28 พ.ค. 2567
 (ลงชื่อ) (นายธานี ศรีเพ็ญ) ผู้ซื้อ/ผู้จ้าง
 (ลงชื่อ) (นายธานี ศรีเพ็ญ) ผู้ขาย/ผู้รับจ้าง
 (ลงชื่อ) (นายธานี ศรีเพ็ญ) ผู้ขาย/ผู้รับจ้าง
 (ลงชื่อ) (นายธานี ศรีเพ็ญ) ผู้ขาย/ผู้รับจ้าง

ใบเสนอราคาจ้างเหมาส่วนจำกัด สอง ส.บูรพา

โครงการก่อสร้างถนนลาดยางผิวแอสฟัลติกคอนกรีต สายบ้านหนองขี้เหิน หมู่ที่ ๘ ตำบลโคกปี่ฆ้อง เชื่อมบ้านคลองหมากนัด

หมู่ที่ ๑๑ ตำบลบ้านแก้ง อำเภอเมืองสระแก้ว จังหวัดสระแก้ว

ลำดับ ที่	รายการตามสัญญาจ้าง	ปริมาณงาน	หน่วย	ราคาต่อหน่วย	ราคาทุน	Fn	ราคาต่อหน่วย	ราคากลาง
1	งานดิน							
	งานวางป่าขุดต่อขนาดเบา	7,680.00	ตร.ม.	1.73	13,286.40	1.3000	2.25	17,272.32
	งานขุดหรือคันทางเดิมแล้วบดอัด	11,520.00	ตร.ม.	10.94	126,028.80	1.3000	14.22	163,837.44
	งานดินถมคันทาง (จากการขนส่ง)	2,729.00	ลบ.ม.	163.31	445,672.99	1.3000	212.30	579,374.89
2	งานรองพื้นทางและชั้นทาง							
	งานชั้นรองพื้นทาง (ลูกรัง) หนา 0.20 เมตร	2,764.00	ลบ.ม.	460.86	1,273,817.04	1.3265	611.33	1,689,718.30
	งานพื้นทางหินคลุก หนา 0.20 เมตร	2,457.00	ลบ.ม.	1,114.57	2,738,498.49	1.3265	1,478.48	3,632,618.25
3	งานผิวทาง							
	งาน PIRME COAT (พื้นทาง)	11,520.00	ตร.ม.	33.99	391,564.80	1.3265	45.09	519,410.71
	งานผิวจราจรลาดยาง (พื้นทาง) หนา 0.05 เมตร	11,520.00	ตร.ม.	273.75	3,153,600.00	1.3265	363.13	4,183,250.40
4	งานท่อกลมคอนกรีตเสริมเหล็ก							
	งานท่อ คสล. ขนาด 0.60 เมตร	36.00	ม.	1,238.52	44,586.72	1.3000	1,610.08	57,962.74
	งานท่อ คสล. ขนาด 0.80 เมตร	36.00	ม.	2,429.21	87,451.56	1.3000	3,157.97	113,687.03
5	งานคอนกรีตคาดป้องกันกีดเซาะ							
	งานคอนกรีตคาดป้องกันกีดเซาะ ขนาด 0.60	3.00	แห่ง	4,594.12	13,782.36	1.3000	5,972.36	17,917.07
	งานคอนกรีตคาดป้องกันกีดเซาะ ขนาด 0.80	3.00	แห่ง	8,460.76	25,382.28	1.3000	10,998.99	32,996.96
6	งานติดตั้งป้ายจราจรและงานตีเส้นจราจร							
	งานป้ายกำหนดน้ำหนักรบรรทุก	2.00	ชุด	10,650.00	21,300.00	1.3000	13,845.00	27,690.00
	งานป้าย บ.1	6.00	ชุด	4,680.00	28,080.00	1.3000	6,084.00	36,504.00
	งานป้ายจราจรแบบ (ค)	8.00	ชุด	2,980.00	23,840.00	1.3000	3,874.00	30,992.00
	งานป้ายจราจรแบบ น2	2.00	ชุด	8,640.00	17,280.00	1.3000	11,232.00	22,464.00
	งานติดตั้งสัญญาณไฟกระพริบ	2.00	ชุด	15,990.00	31,980.00	1.3000	20,787.00	41,574.00
	งานติดตั้ง Guard Rail	32.00	ม.	1,800.00	57,600.00	1.3000	2,340.00	74,880.00
	หลักนำทาง	27.00	ชุด	600.00	16,200.00	1.3000	780.00	21,060.00
	งานตีเส้นจราจร	660.00	ตร.ม.	290.00	191,400.00	1.3000	377.00	248,820.00
							รวมเป็นเงิน	11,512,030.10
							ราคาที่ดำเนินการคิดเป็นเงินทั้งสิ้น	11,512,000.00

สิบเอ็ดล้านห้าแสนหนึ่งหมื่นสองพันบาทถ้วน

เอกสารแนบท้ายสัญญา/ชื่อขาย/สัญญาจ้าง เลขที่ ๑๙/๒๕๖๗
 หมวด.....แผ่นที่.....๑.....ในจำนวน.....๑.....แผ่น

แบบรายละเอียดประกอบสัญญา ชื่อ/จ้าง ลงวันที่ 28 พ.ค. 2567

(ลงชื่อ).....ผู้ซื้อ/ผู้จ้าง.....
 (นายธานีสร เทียนทอง)
 (ลงชื่อ).....ผู้ขาย/ผู้รับจ้าง.....
 นางสาวนิภาพร กวางเคน
 (ลงชื่อ).....
 (นางฉวีวรรณ ปุริสพันธ์)
 (ลงชื่อ).....
 (นางฉวีวรรณ ปุริสพันธ์) พยาน
 (นางสาวเยาวพันธ์ อทาหรณ์)

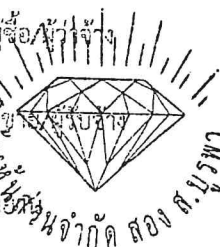

สำเนาถูกต้อง

(นางฉวีวรรณ ปุริสพันธ์)
 หัวหน้าฝ่ายจัดหาพัสดุ

ใบเสนอราคาจ้างก่อสร้างด้วยวิธีประกวดราคาอิเล็กทรอนิกส์ (e-bidding)

เรียน หัวหน้าหน่วยงานของรัฐ

๑. ข้าพเจ้า ห้างหุ้นส่วนจำกัด สอง ส.บุรพา เลขที่ ๘๘๘ หมู่ที่ ๘ ตำบล ศาลาลำดวนอำเภอ เมือง สระแก้วจังหวัด สระแก้ว รหัสไปรษณีย์ ๒๗๐๐๐ โทรศัพท์ ๐๘๙๖๐๕๘๙๖๔ โดย นางสาวนิภาพร กว้างเคน ผู้ลงนามข้างท้ายนี้ ได้พิจารณาเงื่อนไขต่าง ๆ ในเอกสารประกวดราคาอิเล็กทรอนิกส์ และเอกสารเพิ่มเติม (ถ้ามี) เลขที่ ๓๔/๒๕๖๗ โดยตลอดและยอมรับข้อกำหนดและเงื่อนไขนั้นแล้ว รวมทั้งรับรองว่าข้าพเจ้าเป็นผู้มีคุณสมบัติครบถ้วนตามที่กำหนดและไม่เป็นผู้ที่งานของหน่วยงานของรัฐ

๒. ข้าพเจ้าขอเสนอที่จะทำงาน ประกวดราคาจ้างก่อสร้างโครงการก่อสร้างถนนลาดยางผิวแอสฟัลติกคอนกรีต สายบ้านหนองขี้เหิน หมู่ที่ ๘ ตำบลโคกปี่ฆ้อง เชื่อมบ้านคลองหมากนัด หมู่ที่ ๑๑ ตำบลบ้านแก้ง อำเภอเมืองสระแก้ว จังหวัดสระแก้ว ด้วยวิธีประกวดราคาอิเล็กทรอนิกส์ (e-bidding) ตามข้อกำหนดเงื่อนไขแบบรูปรายการละเอียดแห่งเอกสารประกวดราคาอิเล็กทรอนิกส์ ตามราคาดังที่ได้ระบุไว้ในบัญชีรายการก่อสร้างหรือใบแจ้งปริมาณราคา เป็นเงินทั้งสิ้น ๑๑,๕๑๒,๐๐๐.๐๐บาท (สิบเอ็ดล้านบาทถ้วนหนึ่งหมื่นสองพันบาทถ้วน) ซึ่งได้รวมภาษีมูลค่าเพิ่ม ตลอดจนภาษีอากรอื่นๆ และค่าใช้จ่ายที่ระบุในบัญชีรายการก่อสร้าง/สัญญาจ้าง เลขที่ ๑๓/๒๕๖๗

๓. ข้าพเจ้าจะยื่นคำเสนอราคา นี้เพิ่มระยะเวลา ๒๐ ชั่วโมง ตั้งแต่วันยื่นข้อเสนอ และยื่นข้อพิจารณา ส่วนจังหวัด อาจรับคำเสนอนี้ ณ เวลาใดก็ได้ก่อนที่จะครบกำหนดระยะเวลาดังกล่าว หรือระยะเวลาที่ยืดออกไปตามเหตุผลอันสมควรที่ องค์การบริหารส่วนจังหวัด ร้องขอ แบบรายละเอียดประกอบสัญญา ชื่อ/จ้าง ลงวันที่ 28 พ.ค. 2567

๔. ข้าพเจ้ารับรองว่าจะส่งมอบงานตามเงื่อนไขที่เอกสารประกวดราคาอิเล็กทรอนิกส์กำหนดไว้
๕. ในกรณีที่ข้าพเจ้าได้รับการพิจารณาให้เป็นผู้ชนะการประกวดราคาอิเล็กทรอนิกส์ดังกล่าว ข้าพเจ้าจะ
รับรองที่จะ

๕.๑ ทำสัญญาตามแบบสัญญาจ้างก่อสร้างซึ่งแนบท้ายเอกสารการประกวดราคาอิเล็กทรอนิกส์ หรือตามที่สำนักอัยการสูงสุดได้แก้ไขเพิ่มเติมแล้ว กับ องค์การบริหารส่วนจังหวัด ภายใน ๗ วัน นับถัดจากวันที่ได้รับหนังสือให้ไปทำสัญญา

๕.๒ มอบหลักประกันการปฏิบัติตามสัญญา ตามที่ระบุไว้ในข้อ ๗ ของเอกสารการประกวดราคาอิเล็กทรอนิกส์ ให้แก่ องค์การบริหารส่วนจังหวัด ขณะที่ได้ลงนามในสัญญาเป็นจำนวนร้อยละ ๕.๐๐ ของราคาตามสัญญาที่ได้ระบุไว้ในใบเสนอราคาดังนี้ เพื่อเป็นหลักประกันการปฏิบัติตามสัญญาโดยถูกต้องและครบถ้วน หากข้าพเจ้าไม่ปฏิบัติตามให้ครบถ้วนตามที่ระบุไว้ในข้อ ๕.๑ และ/หรือข้อ ๕.๒ ดังกล่าวข้างต้น ข้าพเจ้ายอมให้ องค์การบริหารส่วนจังหวัด ริบ หลักประกันการเสนอราคาหรือเรียกค่าประกันมูลค่าที่ต้อง
ข้าพเจ้ายอมชดใช้ค่าเสียหายใด ๆ ที่อาจมีแก่ องค์การบริหารส่วนจังหวัด และ องค์การบริหารส่วนจังหวัด มีสิทธิจะให้ผู้ยื่นข้อเสนอรายอื่นเป็นผู้ชนะการประกวดราคาอิเล็กทรอนิกส์ได้ หรือองค์การบริหารส่วนจังหวัด อาจดำเนินการจัดจ้างการประกวดราคาอิเล็กทรอนิกส์ใหม่ก็ได้

๖. ข้าพเจ้ายอมรับว่า องค์การบริหารส่วนจังหวัด ไม่มีความผูกพันที่จะรับคำเสนอนี้ หรือใบเสนอราคาใด ๆ รวมทั้งไม่ต้องรับผิดชอบในค่าใช้จ่ายใด ๆ อันอาจเกิดขึ้นในการที่ข้าพเจ้าได้เข้ายื่นข้อเสนอครั้งนี้

๗. เพื่อเป็นหลักประกันในการปฏิบัติโดยถูกต้อง ตามที่ได้ทำความเข้าใจและตามความผูกพันแห่ง คำเสนอนี้ ข้าพเจ้าขอมอบ เช็ก เพื่อเป็นหลักประกันการเสนอราคาเป็นเงินจำนวน ๖๐๐,๐๐๐.๐๐ บาท มาพร้อมนี้

๘. ข้าพเจ้าได้ตรวจทานตัวเลขและตรวจสอบเอกสารต่าง ๆ ที่ได้ยื่นพร้อมใบเสนอราคานี้โดย ละเอียดแล้ว และเข้าใจดีว่า องค์การบริหารส่วนจังหวัด ไม่ต้องรับผิดชอบใด ๆ ในความผิดพลาดหรือตกหล่น

๙. ใบเสนอราคานี้ได้ยื่นเสนอโดยบริสุทธิ์ยุติธรรม และปราศจากกถฉ้อฉล หรือการสมรู้ร่วมคิดกัน โดยไม่ชอบด้วยกฎหมายกับบุคคลใดบุคคลหนึ่ง หรือหลายบุคคล หรือกับห้างหุ้นส่วน บริษัทใด ๆ ที่ได้ยื่นเสนอราคา ในคราวเดียวกัน

เสนอมา ณ วันที่ ๒๙ เมษายน พ.ศ. ๒๕๖๗ เวลา ๑๑:๐๕:๕๙ น.

(นางสาวนิภาพร กวางเคน)

ผู้มีอำนาจลงนาม หรือ ผู้รับมอบอำนาจ

เลขที่โครงการ ๖๗๐๒๙๐๗๐๓๑๖

ใบเสนอราคาเลขที่ ๖๗๐๔๑๖๐๐๔๗๘๕๐

รหัสอ้างอิง OTP WTIC

เลขประจำตัวผู้เสียภาษี ๐๒๗๓๕๔๙๐๐๐๒๕๐

เอกสารแนบท้ายสัญญาซื้อขาย/สัญญาจ้าง เลขที่ ๖๗/๒๕๖๗
ผนวก.....๓.....แผ่นที่ ๒ ในจำนวน.....๒.....แผ่น

แบบรายละเอียดประกอบสัญญา ชื่อ/จ้าง ลงวันที่ 28 พ.ค. 2567

(ลงชื่อ).....ผู้ซื้อ/ผู้ว่าจ้าง
(นายธานีสร เทียนทอง)

(ลงชื่อ).....ผู้ขาย/ผู้รับจ้าง
(นางสาวนิภาพร กวางเคน)

(ลงชื่อ).....พยาน
(นางฉวีวรรณ ปุริสพันธ์)

(ลงชื่อ).....พยาน
(นางสาวเขวพันธ์ อุทาหรณ์)



สำเนาถูกต้อง

[Signature]

(นางฉวีวรรณ ปุริสพันธ์)
หัวหน้าฝ่ายจัดหาพัสดุ