

สัญญาจ้างก่อสร้าง

สัญญาเลขที่ ๖/๒๕๖๙

สัญญาฉบับนี้ทำขึ้น ณ องค์การบริหารส่วนจังหวัดสระแก้ว ตำบล/แขวง ท่าเกษม อำเภอ/เขต เมืองสระแก้ว จังหวัด สระแก้ว เมื่อวันที่ ๙ มกราคม ๒๕๖๙ ระหว่าง องค์การบริหารส่วนจังหวัดสระแก้ว โดย นายฐานิสร์ เทียนทอง ตำแหน่ง นายกององค์การบริหารส่วนจังหวัดสระแก้ว ซึ่งต่อไปในสัญญานี้เรียกว่า "ผู้ว่าจ้าง" ฝ่ายหนึ่ง กับ ห้างหุ้นส่วนจำกัด แก้วหาวงษ์ ซึ่งจดทะเบียนเป็นนิติบุคคล ณ สำนักงานทะเบียนหุ้นส่วนบริษัท จังหวัดสระแก้ว กรมพัฒนาธุรกิจการค้า กระทรวงพาณิชย์ มีสำนักงานใหญ่ตั้งอยู่ เลขที่ ๓๓ ซอย ๑ ถนนเทศบาล ๑๙ ตำบล/แขวง สระแก้ว อำเภอ/เขต เมืองสระแก้ว จังหวัดสระแก้ว โดยนายสุภาพ แก้วหาวงษ์ ผู้มีอำนาจลงนามผูกพันนิติบุคคลปรากฏตามหนังสือรับรองของ สำนักงานทะเบียนหุ้นส่วนบริษัท จังหวัดสระแก้ว กรมพัฒนาธุรกิจการค้า กระทรวงพาณิชย์ ที่ สก. ๐๐๐๕๗๑ ลงวันที่ ๑๓ พฤศจิกายน ๒๕๖๘ ทะเบียนนิติบุคคลเลขที่ ๐๒๗๓๕๔๘๐๐๒๙๙ แนบท้ายสัญญานี้ ซึ่งต่อไปในสัญญานี้เรียกว่า "ผู้รับจ้าง" อีกฝ่ายหนึ่ง

คู่สัญญาได้ตกลงกันมีข้อความดังต่อไปนี้

ข้อ ๑. ข้อตกลงว่าจ้าง

ผู้ว่าจ้างตกลงจ้างและผู้รับจ้างตกลงรับจ้างทำงาน โครงการก่อสร้างถนนคอนกรีตเสริมเหล็ก ภายในสนามกีฬาองค์การบริหารส่วนจังหวัดสระแก้ว อำเภอเมืองสระแก้ว จังหวัดสระแก้ว ด้วยวิธีประกวดราคา อิเล็กทรอนิกส์ (e-bidding) ขนาดผิวจราจรกว้าง ๖.๐๐ เมตร หนา ๐.๑๕ เมตร ระยะทางยาว ๔๓๕.๐๐ เมตร หรือมีพื้นที่ผิวจราจรไม่น้อยกว่า ๒,๗๓๐.๐๐ ตารางเมตร รายละเอียดตามประมาณการงานก่อสร้าง (ตามแบบมาตรฐานงานทาง สำหรับองค์การปกครองส่วนท้องถิ่นและตามแบบแปลนที่องค์การบริหารส่วนจังหวัดสระแก้ว กำหนด) ตามข้อกำหนดและเงื่อนไขแห่งสัญญานี้รวมทั้งเอกสารแนบท้ายสัญญา

ผู้รับจ้างตกลงที่จะจัดหาแรงงานและวัสดุ เครื่องมือเครื่องใช้ ตลอดจนอุปกรณ์ต่าง ๆ ชนิดดี เพื่อใช้ในการงานจ้างตามสัญญานี้

ข้อ ๒. เอกสารอันเป็นส่วนหนึ่งของสัญญา

เอกสารแนบท้ายสัญญาดังต่อไปนี้ให้ถือเป็นส่วนหนึ่งของสัญญานี้

๒.๑ ผนวก ๑ แบบรูปรายการก่อสร้าง	จำนวน ๑๗ (สิบเจ็ด) หน้า
๒.๒ ผนวก ๒ สำเนาใบแจ้งปริมาณงานและราคา	จำนวน ๑ (หนึ่ง) หน้า
๒.๓ ผนวก ๓ สำเนาใบเสนอราคาจ้างก่อสร้าง	จำนวน ๒ (สอง) หน้า
๒.๔ ผนวก ๔ เงื่อนไข หลักเกณฑ์ ประเภทงานก่อสร้าง สูตร และวิธีการคำนวณที่ใช้กับสัญญาแบบปรับราคาได้	จำนวน ๑ (หนึ่ง) เล่ม (๙ (เก้า) หน้า)

ความใดในเอกสารแนบท้ายสัญญาที่ขัดหรือแย้งกับข้อความในสัญญานี้ ให้ใช้ข้อความในสัญญานี้บังคับ และในกรณีที่เอกสารแนบท้ายสัญญาขัดแย้งกันเอง ผู้รับจ้างจะต้องปฏิบัติตามคำวินิจฉัยของผู้ว่าจ้าง คำวินิจฉัยของผู้ว่าจ้างให้ถือเป็นที่สุด และผู้รับจ้างไม่มีสิทธิเรียกร้องค่าจ้าง ค่าเสียหายหรือค่าใช้จ่ายใด ๆ เพิ่มเติมจากผู้ว่าจ้างทั้งสิ้น

(ลงชื่อ)

(นายฐานิสร์ เทียนทอง)

ผู้ว่าจ้าง

(ลงชื่อ)

(นายสุภาพ แก้วหาวงษ์)

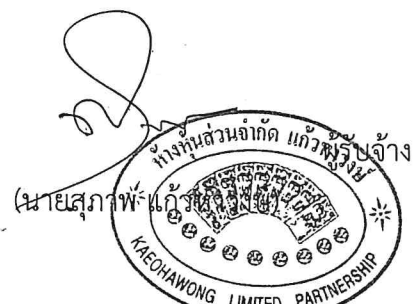

ข้อ ๓. หลักประกันการปฏิบัติตามสัญญา

ในขณะที่ทำสัญญานี้ผู้ขายได้นำหลักประกันเป็น หนังสือค้ำประกันของธนาคารกสิกรไทย จำกัด (มหาชน) สาขาสระแก้ว เลขที่ ๑๐๐๗๘๐๓๔๖๑๕ ลงวันที่ ๙ มกราคม ๒๕๖๙ เป็นจำนวนเงิน ๑๑๕,๘๕๐.๐๐ บาท (หนึ่งแสนหนึ่งหมื่นห้าพันแปดร้อยห้าสิบบาทถ้วน) ซึ่งเท่ากับร้อยละ ๕ (ห้า) ของราคาค่าจ้างตามสัญญา มามอบให้แก่ผู้ว่าจ้างเพื่อเป็นหลักประกันการปฏิบัติตามสัญญานี้

กรณีผู้รับจ้างใช้หนังสือค้ำประกันมาเป็นหลักประกันการปฏิบัติตามสัญญา หนังสือค้ำประกันดังกล่าวจะต้องออกโดยธนาคารที่ประกอบกิจการในประเทศไทย หรือโดยบริษัทเงินทุนหรือบริษัทเงินทุนหลักทรัพย์ที่ได้รับอนุญาตให้ประกอบกิจการเงินทุนเพื่อการพาณิชย์และประกอบธุรกิจ ค้ำประกันตามประกาศของธนาคารแห่งประเทศไทย ตามรายชื่อบริษัทเงินทุนที่ธนาคารแห่งประเทศไทยแจ้งเวียนให้ทราบตามแบบที่คณะกรรมการนโยบายการจัดซื้อจัดจ้างและการบริหารพัสดุภาครัฐกำหนดหรืออาจเป็นหนังสือค้ำประกันอิเล็กทรอนิกส์ตามวิธีการที่กรมบัญชีกลางกำหนดก็ได้ และจะต้องมีอายุการค้ำประกันตลอดไปจนกว่าผู้รับจ้างพ้นข้อผูกพันตามสัญญานี้

หลักประกันที่ผู้รับจ้างนำมามอบให้ตามวรรคหนึ่ง จะต้องมียุครอบคลุมความรับผิดชอบทั้งปวงของผู้รับจ้างตลอดอายุสัญญา ถ้าหลักประกันที่ผู้รับจ้างนำมามอบให้ดังกล่าวลดลงหรือเสื่อมค่าลง หรือมีอายุไม่ครอบคลุมถึงความรับผิดชอบของผู้รับจ้างตลอดอายุสัญญา ไม่ว่าจะด้วยเหตุใด ๆ ก็ตาม รวมถึงกรณี ผู้รับจ้างส่งมอบงานล่าช้าเป็นเหตุให้ระยะเวลาแล้วเสร็จหรือวันครบกำหนดความรับผิดชอบในความชำรุดบกพร่องตามสัญญาเปลี่ยนแปลงไป ไม่ว่าจะเกิดขึ้นคราวใด ผู้รับจ้างต้องหาหลักประกันใหม่หรือหลักประกันเพิ่มเติมให้มีจำนวนครบถ้วนตามวรรคหนึ่งนำมามอบให้แก่ผู้ว่าจ้างภายใน ๗ (เจ็ด) วัน นับถัดจากวันที่ได้รับแจ้งเป็นหนังสือจากผู้ว่าจ้าง

หลักประกันที่ผู้รับจ้างนำมามอบไว้ตามข้อนี้ ผู้ว่าจ้างจะคืนให้แก่ผู้รับจ้าง โดยไม่มีดอกเบี้ย เมื่อผู้รับจ้างพ้นจากข้อผูกพัน และความรับผิดชอบทั้งปวงตามสัญญานี้แล้ว

ข้อ ๔. (ข) ค่าจ้างและการจ่ายเงิน (บัญชีโอนเงินงบประมาณรายจ่าย ประจำปี พ.ศ. ๒๕๖๘ (ครั้งที่ ๑๒))

ผู้ว่าจ้าง ตกลงจ่าย และผู้รับจ้างตกลงรับเงินค่าจ้างจำนวนเงิน ๒,๓๑๗,๐๐๐.๐๐ บาท (สองล้านสามแสนหนึ่งหมื่นเจ็ดพันบาทถ้วน) ซึ่งได้รวมภาษีมูลค่าเพิ่ม จำนวน ๑๕๑,๕๗๙.๔๔ บาท (หนึ่งแสนห้าหมื่นหนึ่งพันห้าร้อยเจ็ดสิบบาทสี่สิบลบาทสี่สตางค์) ตลอดจน ภาษีอากรอื่น ๆ และค่าใช้จ่ายทั้งปวงด้วยแล้ว โดยถือราคาเหมารวมเป็นเกณฑ์ และกำหนดการจ่ายเงิน เป็นงวด ๆ จำนวน ๒ งวด ดังนี้

งวดที่ ๑ เป็นจำนวนเงิน ๖๙๕,๑๐๐.๐๐ บาท (หกแสนเก้าหมื่นห้าพันหนึ่งร้อยบาทถ้วน) เมื่อผู้รับจ้างได้ปฏิบัติงานกลางป่า ขุดต่อ ขนาดเบา ตอนที่ ๑ , ตอนที่ ๒ เสร็จเรียบร้อย ทำการขุดรื้อคันทางเดิมพร้อมบดอัด เสร็จเรียบร้อย งานรองพื้นลูกรังพร้อมบดอัดทั้งหมด เสร็จเรียบร้อย ทำการวางท่อ คสล. ขนาด ๐.๔๐ เมตร ทั้งหมดเสร็จเรียบร้อย งานลงทรายรองพื้น พร้อมเทคอนกรีตเสริมเหล็ก ได้พื้นที่ไม่น้อยกว่า ๑,๐๐๐ ตารางเมตร พร้อมติดตั้งป้ายประชาสัมพันธ์โครงการ (ป้ายชั่วคราว) จำนวน ๑ ป้าย เสร็จเรียบร้อย ให้แล้วเสร็จภายใน ๒๓ กุมภาพันธ์ ๒๕๖๙

งวดที่ ๒ (งวดสุดท้าย) เป็นจำนวนเงิน ๑,๖๒๑,๙๐๐.๐๐ บาท (หนึ่งล้านหกแสนสองหมื่นหนึ่งพันเก้าร้อยบาทถ้วน) เมื่อผู้รับจ้างได้ปฏิบัติงานลงทรายรองพื้น พร้อมเทคอนกรีตเสริมเหล็กที่เหลือทั้งหมด เสร็จเรียบร้อย ทำการลงลูกรังไหล่ทาง (ตอนที่ ๑, ตอนที่ ๒) ทำความสะอาดสถานที่ก่อสร้าง พร้อมติดตั้งป้ายประชาสัมพันธ์โครงการ (ป้ายถาวร) จำนวน ๑ ป้าย เสร็จเรียบร้อย ให้แล้วเสร็จภายใน ๙ พฤษภาคม ๒๕๖๙

(ลงชื่อ)

(นายฐานิสร์ เทียนทอง)

ผู้ว่าจ้าง

(ลงชื่อ)

(นายสุภาพ แก้วงาม)

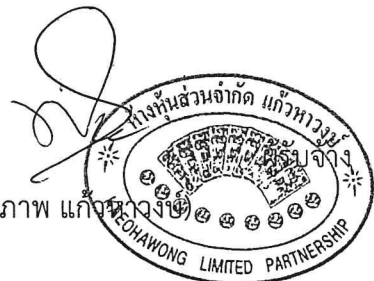

ข้อ ๕. (ข) กำหนดเวลาแล้วเสร็จและสิทธิของผู้ว่าจ้างในการบอกเลิกสัญญา

ผู้รับจ้างต้องเริ่มทำงานที่รับจ้างภายในวันที่ ๑๐ มกราคม ๒๕๖๙ และจะต้องทำงานให้แล้วเสร็จบริบูรณ์ภายในวันที่ ๙ พฤษภาคม ๒๕๖๙ ถ้าผู้รับจ้างมิได้ลงมือทำงานภายในกำหนดเวลา หรือไม่สามารถทำงานให้แล้วเสร็จตามกำหนดเวลา หรือมีเหตุให้เชื่อได้ว่าผู้รับจ้างไม่สามารถทำงานให้แล้วเสร็จภายในกำหนดเวลา หรือจะแล้วเสร็จล่าช้าเกินกว่ากำหนดเวลา หรือผู้รับจ้างทำผิดสัญญาข้อใดข้อหนึ่ง หรือตกเป็นผู้ถูกพิทักษ์ทรัพย์ เด็ดขาด หรือตกเป็นผู้ล้มละลาย หรือเพิกเฉยไม่ปฏิบัติตามคำสั่งของคณะกรรมการตรวจรับพัสดุหรือผู้ควบคุมงาน หรือบริษัทที่ปรึกษาซึ่งได้รับมอบอำนาจจากผู้ว่าจ้าง ผู้ว่าจ้างมีสิทธิที่จะบอกเลิกสัญญานี้ได้ และมีสิทธิจ้างผู้รับจ้างรายใหม่เข้าทำงานของผู้รับจ้างให้ลุล่วงไปด้วย การใช้สิทธิบอกเลิกสัญญานี้ไม่กระทบสิทธิของผู้ว่าจ้างที่จะเรียกร้องค่าเสียหายจากผู้รับจ้าง

การที่ผู้ว่าจ้างมิใช้สิทธิเลิกสัญญาดังกล่าวข้างต้นไม่เป็นเหตุให้ผู้รับจ้างพ้นจากความรับผิดชอบสัญญา

ข้อ ๖. ความรับผิดชอบในความชำรุดบกพร่องของงานจ้าง

เมื่องานแล้วเสร็จบริบูรณ์ และผู้ว่าจ้างได้รับมอบงานจากผู้รับจ้างหรือจากผู้รับจ้างรายใหม่ ในกรณีที่มีการบอกเลิกสัญญาตามข้อ ๕ หากมีเหตุชำรุดบกพร่องหรือเสียหายเกิดขึ้นจากการจ้างนี้ ภายในกำหนด ๒ (สอง) ปี นับถัดจากวันที่ได้รับมอบงานดังกล่าว ซึ่งความชำรุดบกพร่องหรือเสียหายนั้นเกิดจากความบกพร่องของผู้รับจ้างอันเกิดจากการใช้วัสดุที่ไม่ถูกต้องหรือทำไว้มิเรียบร้อย หรือทำไม่ถูกต้องตามมาตรฐานแห่งหลักวิชา ผู้รับจ้างจะต้องรีบทำการแก้ไข ให้เป็นที่เรียบร้อยโดยไม่ชักช้า โดยผู้ว่าจ้างไม่ต้องออกเงินใด ๆ ในการนี้ทั้งสิ้น หากผู้รับจ้างไม่กระทำการดังกล่าวภายในกำหนด ๗ (เจ็ด) วัน นับถัดจากวันที่ได้รับแจ้งเป็นหนังสือจากผู้ว่าจ้าง หรือไม่ทำการแก้ไขให้ถูกต้องเรียบร้อยภายในเวลาที่ผู้ว่าจ้างกำหนด ให้ผู้ว่าจ้างมีสิทธิที่จะทำการนั้นเองหรือจ้างผู้อื่นให้ทำงานนั้น โดยผู้รับจ้างต้องเป็นผู้ออกค่าใช้จ่ายเองทั้งสิ้น

ในกรณีเร่งด่วนจำเป็นต้องรีบแก้ไขเหตุชำรุดบกพร่องหรือเสียหายโดยเร็ว และไม่อาจรอให้ผู้รับจ้างแก้ไขในระยะเวลาที่กำหนดไว้ตามวรรคหนึ่งได้ ผู้ว่าจ้างมีสิทธิเข้าจัดการแก้ไขเหตุชำรุดบกพร่องหรือเสียหายนั้นเอง หรือจ้างผู้อื่นให้ซ่อมแซมความชำรุดบกพร่องหรือเสียหาย โดยผู้รับจ้าง ต้องรับผิดชอบชำระค่าใช้จ่ายทั้งหมด

การที่ผู้ว่าจ้างทำการนั้นเอง หรือจ้างผู้อื่นให้ทำงานนั้นแทนผู้รับจ้าง ไม่ทำให้ผู้รับจ้างหลุดพ้นจากความรับผิดชอบสัญญา หากผู้รับจ้างไม่ชดใช้ค่าใช้จ่ายหรือค่าเสียหายตามที่ผู้ว่าจ้างเรียกร้องผู้ว่าจ้าง มีสิทธิบังคับจากหลักประกันการปฏิบัติตามสัญญาได้

ข้อ ๗. การจ้างช่วง

ผู้รับจ้างจะต้องไม่เอางานทั้งหมดหรือแต่บางส่วนแห่งสัญญานี้ไปจ้างช่วงอีกทอดหนึ่ง เว้นแต่การจ้างช่วงงานแต่บางส่วนที่ได้รับอนุญาตเป็นหนังสือจากผู้ว่าจ้างแล้ว การที่ผู้ว่าจ้างได้อนุญาตให้จ้างช่วงงานแต่บางส่วนดังกล่าวนี้ ไม่เป็นเหตุให้ผู้รับจ้างหลุดพ้นจาก ความรับผิดชอบหรือพันธะหน้าที่ตามสัญญานี้ และผู้รับจ้างจะยังคงต้องรับผิดชอบในความผิดและความประมาทเลินเล่อของผู้รับจ้างช่วง หรือของตัวแทนหรือลูกจ้างของผู้รับจ้างช่วงนั้นทุกประการ

กรณีผู้รับจ้างไปจ้างช่วงงานแต่บางส่วนโดยฝ่าฝืนความในวรรคหนึ่ง ผู้รับจ้างต้องชำระค่าปรับให้แก่ผู้ว่าจ้างเป็นจำนวนเงินในอัตราร้อยละ ๑๐ (สิบ) ของวงเงินของงานที่จ้างช่วงตามสัญญา ทั้งนี้ ไม่ตัดสิทธิผู้ว่าจ้างในการบอกเลิกสัญญา

(ลงชื่อ)

(นายฐานิสร์ เทียนทอง)

ผู้ว่าจ้าง

(ลงชื่อ)

(นายสุภาพ แก้วหาวงษ์)

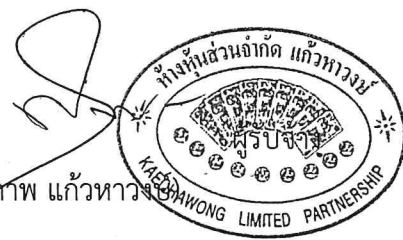

ข้อ ๘. การควบคุมงานของผู้รับจ้าง

ผู้รับจ้างจะต้องควบคุมงานที่รับจ้างอย่างเอาใจใส่ ด้วยประสิทธิภาพและความชำนาญ และในระหว่างทำงานที่รับจ้างจะต้องจัดให้มีผู้แทนซึ่งทำงานเต็มเวลาเป็นผู้รับผิดชอบควบคุมงานของ ผู้รับจ้าง ผู้แทนดังกล่าวจะต้องได้รับมอบอำนาจจากผู้รับจ้าง คำสั่งหรือคำแนะนำต่าง ๆ ที่ผู้ว่าจ้าง คณะกรรมการตรวจรับพัสดุ ผู้ควบคุมงาน หรือบริษัทที่ปรึกษาที่ผู้ว่าจ้างแต่งตั้ง ได้แจ้งแก่ผู้แทนเช่นว่านั้น ให้ถือว่าเป็นคำสั่งหรือคำแนะนำ ที่ได้แจ้งแก่ผู้รับจ้าง การแต่งตั้งผู้แทนตามข้อนี้จะต้องทำเป็นหนังสือและต้องได้รับความเห็นชอบเป็นหนังสือจากผู้ว่าจ้าง การเปลี่ยนตัวหรือแต่งตั้งผู้แทนใหม่จะทำได้หากไม่ได้รับความเห็นชอบ เป็นหนังสือจากผู้ว่าจ้างก่อน ผู้ว่าจ้างมีสิทธิที่จะขอให้เปลี่ยนตัวผู้แทนตามวรรคหนึ่ง โดยแจ้งเป็นหนังสือไปยังผู้รับจ้าง และผู้รับจ้างจะต้องทำการเปลี่ยนตัวผู้แทนนั้นโดยพลัน โดยไม่คิดค่าจ้างหรือราคาเพิ่มหรืออ้างเป็นเหตุเพื่อขยายอายุสัญญาอันเนื่องมาจากเหตุนี้

ข้อ ๙. ความรับผิดชอบของผู้รับจ้าง

ผู้รับจ้างจะต้องรับผิดชอบต่ออุบัติเหตุ ความเสียหาย หรืออันตรายใด ๆ อันเกิดจากการปฏิบัติงานของผู้รับจ้าง และจะต้องรับผิดชอบต่อความเสียหายจากการกระทำของลูกจ้างหรือตัวแทน ของผู้รับจ้าง และจากการปฏิบัติงานของผู้รับจ้างช่วงด้วย (ถ้ามี)

ความเสียหายใด ๆ อันเกิดแก่งานที่ผู้รับจ้างได้ทำขึ้น แม้จะเกิดขึ้นเพราะเหตุสุดวิสัยก็ตาม ผู้รับจ้างจะต้องรับผิดชอบโดยซ่อมแซมให้คืนดีหรือ เปลี่ยนให้ใหม่โดยค่าใช้จ่ายของผู้รับจ้างเอง เว้นแต่ความเสียหายนั้นเกิดจากความผิดของผู้ว่าจ้าง ทั้งนี้ ความรับผิดชอบของผู้รับจ้างดังกล่าวในข้อนี้จะสิ้นสุดลงเมื่อผู้ว่าจ้างได้รับมอบงานครั้งสุดท้าย ซึ่งหลังจากนั้นผู้รับจ้างคงต้องรับผิดชอบเพียงในกรณีชำรุดบกพร่อง หรือความเสียหายดังกล่าวในข้อ ๖ เท่านั้น

ผู้รับจ้างจะต้องรับผิดชอบต่อบุคคลภายนอกในความเสียหายใด ๆ อันเกิดจาก การปฏิบัติงานของผู้รับจ้าง หรือลูกจ้างหรือตัวแทนของผู้รับจ้าง รวมถึงผู้รับจ้างช่วง (ถ้ามี) ตามสัญญาฯ หากผู้ว่าจ้างถูกเรียกร้องหรือฟ้องร้องหรือต้องชดใช้ค่าเสียหายให้แก่บุคคลภายนอกไปแล้ว ผู้รับจ้างจะต้อง ดำเนินการใด ๆ เพื่อให้มีการว่าต่างแก้ต่างให้แก่ผู้ว่าจ้างโดยค่าใช้จ่ายของผู้รับจ้างเอง รวมทั้งผู้รับจ้างจะต้องชดใช้ค่าเสียหายนั้น ๆ ตลอดจนค่าใช้จ่ายใด ๆ อันเกิดจากการถูกเรียกร้องหรือถูกฟ้องร้องให้แก่ผู้ว่าจ้างทันที

ข้อ ๑๐. การจ่ายเงินแก่ลูกจ้าง

ผู้รับจ้างจะต้องจ่ายเงินแก่ลูกจ้างที่ผู้รับจ้างได้จ้างมาในอัตราและตามกำหนดเวลา ที่ผู้รับจ้างได้ตกลงหรือทำสัญญาไว้ต่อลูกจ้างดังกล่าว

ถ้าผู้รับจ้างไม่จ่ายเงินค่าจ้างหรือค่าทดแทนอื่นใดแก่ลูกจ้างดังกล่าวในวรรคหนึ่ง ผู้ว่าจ้างมีสิทธิที่จะเอาเงินค่าจ้างที่จะต้องจ่ายแก่ผู้รับจ้างมาจ่ายให้แก่ลูกจ้างของผู้รับจ้างดังกล่าว และให้ถือว่าผู้ว่าจ้างได้จ่ายเงินจำนวนนั้นเป็นค่าจ้างให้แก่ผู้รับจ้างตามสัญญาแล้ว

ผู้รับจ้างจะต้องจัดให้มีประกันภัยสำหรับลูกจ้างทุกคนที่จ้างมาทำงาน โดยให้ครอบคลุมถึงความรับผิดชอบทั้งปวงของผู้รับจ้าง รวมทั้งผู้รับจ้างช่วง (ถ้ามี) ในกรณีความเสียหายที่คิดค่าสินไหมทดแทนได้ตามกฎหมาย ซึ่งเกิดจากอุบัติเหตุหรืออันตรายใด ๆ ต่อลูกจ้างหรือบุคคลอื่น ที่ผู้รับจ้างหรือผู้รับจ้างช่วงจ้างมาทำงาน ผู้รับจ้างจะต้องส่งมอบกรมธรรม์ประกันภัยดังกล่าว พร้อมทั้งหลักฐานการชำระเบี้ยประกันให้แก่ผู้ว่าจ้างเมื่อผู้ว่าจ้างเรียกร้อง

(ลงชื่อ)

(นายฐานิสร์ เทียนทอง)

ผู้ว่าจ้าง

(ลงชื่อ)

(นายสุภาพ แก้วทอง)

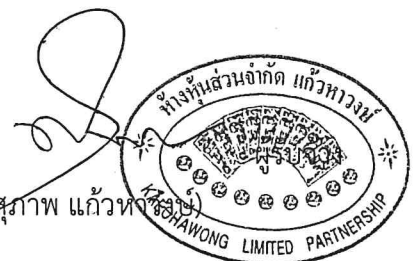

ข้อ ๑๑. การตรวจงานจ้าง

ถ้าผู้ว่าจ้างแต่งตั้งคณะกรรมการตรวจรับพัสดุ ผู้ควบคุมงาน หรือบริษัท ที่ปรึกษา เพื่อควบคุมการทำงานของผู้รับจ้าง คณะกรรมการตรวจรับพัสดุ ผู้ควบคุมงาน หรือบริษัทที่ปรึกษานั้น มีอำนาจเข้าไปตรวจการงานในโรงงานและสถานที่ก่อสร้างได้ตลอดเวลา และผู้รับจ้างจะต้องอำนวยความสะดวกและให้ความช่วยเหลือในการนั้นตามสมควร

การที่มีคณะกรรมการตรวจรับพัสดุ ผู้ควบคุมงาน หรือบริษัทที่ปรึกษานั้น หากทำให้ผู้รับจ้างพ้นความรับผิดชอบตามสัญญาข้อใดข้อหนึ่งไม่

ข้อ ๑๒. แบบรูปและรายการละเอียดคลาดเคลื่อน

ผู้รับจ้างรับรองว่าได้ตรวจสอบและทำความเข้าใจในแบบรูปและรายการละเอียด โดยถี่ถ้วนแล้ว หากปรากฏว่าแบบรูปและรายการละเอียดนั้นผิดพลาดหรือคลาดเคลื่อน ไปจากหลักการทางวิศวกรรมหรือทางเทคนิค ผู้รับจ้างตกลงที่จะปฏิบัติตามคำวินิจฉัยของผู้ว่าจ้าง คณะกรรมการตรวจรับพัสดุ ผู้ควบคุมงาน หรือบริษัทที่ปรึกษาที่ผู้ว่าจ้างแต่งตั้ง เพื่อให้งานแล้วเสร็จบริบูรณ์ คำวินิจฉัยดังกล่าวให้ถือเป็นที่สุด โดยผู้รับจ้างจะคิดค่าจ้าง ค่าเสียหาย หรือค่าใช้จ่ายใด ๆ เพิ่มขึ้น จากผู้ว่าจ้างหรือขอขยายอายุสัญญาไม่ได้

ข้อ ๑๓. การควบคุมงานโดยผู้ว่าจ้าง

ผู้รับจ้างตกลงว่าคณะกรรมการตรวจรับพัสดุ ผู้ควบคุมงาน หรือบริษัท ที่ปรึกษาที่ผู้ว่าจ้างแต่งตั้ง มีอำนาจที่จะตรวจสอบและควบคุมงานเพื่อให้เป็นไปตาม สัญญา และ มีอำนาจที่จะสั่งให้แก้ไขเปลี่ยนแปลงเพิ่มเติม หรือตัดทอนซึ่งงานตามสัญญา หากผู้รับจ้างขัดขืน ไม่ปฏิบัติตาม ผู้ว่าจ้าง คณะกรรมการตรวจรับพัสดุ ผู้ควบคุมงาน หรือบริษัทที่ปรึกษา มีอำนาจ ที่จะสั่งให้หยุดการนั้นชั่วคราวได้ ความล่าช้าในกรณีเช่นนี้ ผู้รับจ้างจะถือเป็นเหตุขอขยายระยะเวลา การปฏิบัติงานตามสัญญาหรือเรียกร้องค่าเสียหายใด ๆ ไม่ได้ทั้งสิ้น

ข้อ ๑๔. งานพิเศษและการแก้ไขงาน

ผู้ว่าจ้างมีสิทธิที่จะสั่งเป็นหนังสือให้ผู้รับจ้างทำงานพิเศษซึ่งไม่ได้แสดงไว้หรือรวมอยู่ในเอกสารสัญญา หากงานพิเศษนั้น ๆ อยู่ในขอบข่ายทั่วไปแห่งวัตถุประสงค์ของสัญญา นอกจากนี้ ผู้ว่าจ้างยังมีสิทธิสั่งให้เปลี่ยนแปลงหรือแก้ไขแบบรูปและข้อกำหนดต่าง ๆ ในเอกสารสัญญานี้ด้วย

อัตราค่าจ้างหรือราคาที่กำหนดใช้ในสัญญานี้ ให้กำหนดใช้สำหรับงานพิเศษ หรืองานที่เพิ่มเติมขึ้น หรือตัดทอนลงทั้งปวงตามคำสั่งของผู้ว่าจ้าง หากในสัญญาไม่ได้กำหนดไว้ถึงอัตราค่าจ้าง หรือราคาใด ๆ ที่จะนำมาใช้สำหรับงานพิเศษหรืองานที่เพิ่มขึ้นหรือลดลงดังกล่าว ผู้ว่าจ้าง และผู้รับจ้างจะได้ตกลงกันที่จะกำหนดอัตราค่าจ้างหรือราคาที่เพิ่มขึ้นหรือลดลง รวมทั้งการขยายระยะเวลา (ถ้ามี) กันใหม่เพื่อความเหมาะสม ในกรณีที่ตกลงกันไม่ได้ ผู้ว่าจ้างจะกำหนดอัตราค่าจ้าง หรือราคาตามแต่ผู้ว่าจ้างจะเห็นว่าเหมาะสมและถูกต้อง ซึ่งผู้รับจ้างจะต้องปฏิบัติตามคำสั่งของผู้ว่าจ้างไปก่อนเพื่อมิให้เกิดความเสียหายแก่งานที่จ้าง

(ลงชื่อ)



(นายฐานิสร์ เทียนทอง)

ผู้ว่าจ้าง

(ลงชื่อ)



ข้อ ๑๕. ค่าปรับ

หากผู้รับจ้างไม่สามารถทำงานให้แล้วเสร็จภายในเวลาที่กำหนดไว้ในสัญญาและผู้ว่าจ้างยังมีได้บอกเลิกสัญญา ผู้รับจ้างจะต้องชำระค่าปรับให้แก่ผู้ว่าจ้างเป็น จำนวนเงินวันละ ๕,๗๙๓.๐๐ บาท (ห้าพันเจ็ดร้อยเก้าสิบสามบาทถ้วน) และจะต้องชำระค่าใช้จ่ายในการควบคุมงาน (ถ้ามี) ในเมื่อผู้ว่าจ้าง ต้องจ้างผู้ควบคุมงานอีกต่อหนึ่งเป็นจำนวนเงินวันละ ๓๐๐.๐๐ บาท (สามร้อยบาทถ้วน) นับถัดจากวันที่ครบกำหนดเวลาแล้วเสร็จของงานตามสัญญาหรือวันที่ผู้ว่าจ้างได้ขยายเวลาทำงานให้ จนถึงวันที่ทำงานแล้วเสร็จจริง นอกจากนี้ ผู้รับจ้างยอมให้ผู้ว่าจ้างเรียกค่าเสียหายอันเกิดขึ้นจากการที่ผู้รับจ้างทำงานล่าช้าเฉพาะส่วนที่เกินกว่าจำนวนค่าปรับและค่าใช้จ่ายดังกล่าวได้อีกด้วย

ในระหว่างที่ผู้ว่าจ้างยังมีได้บอกเลิกสัญญานั้น หากผู้ว่าจ้างเห็นว่าผู้รับจ้าง จะไม่สามารถปฏิบัติตามสัญญาต่อไปได้ ผู้ว่าจ้างจะใช้สิทธิบอกเลิกสัญญาและใช้สิทธิตามข้อ ๑๖ ก็ได้ และถ้าผู้ว่าจ้างได้แจ้งข้อเรียกร้องไปยังผู้รับจ้างเมื่อครบกำหนดเวลาแล้วเสร็จของงานขอให้ชำระค่าปรับแล้ว ผู้ว่าจ้างมีสิทธิที่จะปรับผู้รับจ้างจนถึงวันบอกเลิกสัญญาได้อีกด้วย

ข้อ ๑๖. สิทธิของผู้ว่าจ้างภายหลังบอกเลิกสัญญา

ในกรณีที่ผู้ว่าจ้างบอกเลิกสัญญา ผู้ว่าจ้างอาจทำงานนั้นเองหรือว่าจ้างผู้อื่นให้ทำงานนั้นต่อจนแล้วเสร็จก็ได้ ผู้ว่าจ้างหรือผู้รับจ้างทำงานนั้นต่อมีสิทธิใช้เครื่องใช้ในการก่อสร้าง สิ่งที่สร้างขึ้นชั่วคราวสำหรับงานก่อสร้าง และวัสดุต่าง ๆ ซึ่งเห็นว่าจะต้องสงวนเอาไว้เพื่อการปฏิบัติงานตามสัญญา ตามที่จะเห็นสมควร

ในกรณีดังกล่าว ผู้ว่าจ้างมีสิทธิริบหรือบังคับจากหลักประกันการปฏิบัติตามสัญญาทั้งหมดหรือบางส่วน ตามแต่จะเห็นสมควร นอกจากนั้น ผู้รับจ้างจะต้องรับผิดชอบในค่าเสียหายซึ่งเป็นจำนวน เกินกว่าหลักประกันการปฏิบัติตามสัญญา รวมทั้งค่าใช้จ่ายที่เพิ่มขึ้น ในการทำงานนั้นต่อให้แล้วเสร็จตามสัญญา ตลอดจนค่าใช้จ่ายในการควบคุมงานเพิ่ม (ถ้ามี) ซึ่งผู้ว่าจ้างจะหัก เอาจากเงินประกันผลงานหรือจำนวนเงินใด ๆ ที่จะจ่ายให้แก่ผู้รับจ้างก็ได้

ข้อ ๑๗. การบังคับค่าปรับ ค่าเสียหาย และค่าใช้จ่าย

ในกรณีที่ผู้รับจ้างไม่ปฏิบัติตามสัญญาข้อหนึ่งข้อใดด้วยเหตุใด ๆ ก็ตาม จนเป็นเหตุให้เกิดค่าปรับ ค่าเสียหาย หรือค่าใช้จ่ายแก่ผู้ว่าจ้าง ผู้รับจ้างต้องชดใช้ค่าปรับ ค่าเสียหาย หรือค่าใช้จ่ายดังกล่าวให้แก่ผู้ว่าจ้างโดยสิ้นเชิงภายในกำหนด ๗ (เจ็ด) วัน นับถัดจากวันที่ได้รับแจ้งเป็นหนังสือจากผู้ว่าจ้าง หากผู้รับจ้างไม่ชดใช้ให้ถูกต้องครบถ้วนภายในระยะเวลาดังกล่าวให้ผู้ว่าจ้างมีสิทธิที่จะหักเอาจากจำนวนเงินค่าจ้างที่ต้องชำระหรือจากเงินประกันผลงาน ของผู้รับจ้าง หรือบังคับจากหลักประกันการปฏิบัติตามสัญญาได้ทันที

หากค่าปรับ ค่าเสียหาย หรือค่าใช้จ่ายที่บังคับจากเงินค่าจ้างที่ต้องชำระ เงินประกันผลงาน หรือหลักประกันการปฏิบัติตามสัญญาแล้วยังไม่เพียงพอ ผู้รับจ้างยินยอมชำระส่วนที่เหลือ ที่ยังขาดอยู่จนครบถ้วนตามจำนวนค่าปรับ ค่าเสียหาย หรือค่าใช้จ่ายนั้น ภายในกำหนด ๗ (เจ็ด) วัน นับถัดจากวันที่ได้รับแจ้งเป็นหนังสือจากผู้ว่าจ้าง

หากมีเงินค่าจ้างตามสัญญาที่หักไว้จ่ายเป็นค่าปรับ ค่าเสียหาย หรือค่าใช้จ่ายแล้วยังเหลืออยู่อีกเท่าใด ผู้ว่าจ้างจะคืนให้แก่ผู้รับจ้างทั้งหมด

(ลงชื่อ)

(นายฐานิสร์ เทียนทอง)

ผู้ว่าจ้าง

(ลงชื่อ)

(นายสุภาพ แก้วทอง)

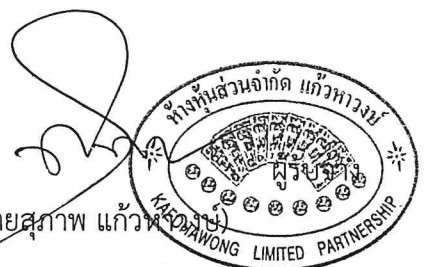

ข้อ ๑๘. การทำบริเวณก่อสร้างให้เรียบร้อย

ผู้รับจ้างจะต้องรักษาบริเวณสถานที่ปฏิบัติงานตามสัญญาฯ รวมทั้งโรงงานหรือ สิ่งอำนวยความสะดวกในการทำงานของผู้รับจ้าง ลูกจ้าง ตัวแทน หรือผู้รับจ้างช่วง (ถ้ามี) ให้สะอาด ปลอดภัย และมีประสิทธิภาพในการใช้งานตลอดระยะเวลาการจ้าง และเมื่อทำงานเสร็จสิ้นแล้วจะต้องขนย้ายบรรดาเครื่องใช้ในการทำงานจ้างรวมทั้งวัสดุ ขยะมูลฝอย และสิ่งก่อสร้างชั่วคราวต่าง ๆ (ถ้ามี) ทั้งจะต้องกลบเกลี่ยพื้นดินให้เรียบร้อยเพื่อให้บริเวณทั้งหมดอยู่ในสภาพที่สะอาดและใช้การได้ทันที

ข้อ ๑๙. การงดหรือลดค่าปรับ หรือการขยายเวลาปฏิบัติงานตามสัญญา

ในกรณีที่มีเหตุเกิดจากความผิดหรือความบกพร่องของฝ่ายผู้ว่าจ้าง หรือเหตุสุดวิสัย หรือเกิดจากพฤติการณ์อันหนึ่งอันใดที่ผู้รับจ้างไม่ต้องรับผิดชอบตามกฎหมาย หรือเหตุอื่นตามที่กำหนด ในกฎกระทรวง ซึ่งออกตามความในกฎหมายว่าด้วยการจัดซื้อจัดจ้างและการบริหารพัสดุภาครัฐ ทำให้ผู้รับจ้างไม่สามารถทำงานให้แล้วเสร็จตามเงื่อนไขและกำหนดเวลาแห่งสัญญานี้ได้ ผู้รับจ้างจะต้องแจ้งเหตุหรือพฤติการณ์ดังกล่าวพร้อมหลักฐานเป็นหนังสือให้ผู้ว่าจ้างทราบ เพื่อของดหรือลดค่าปรับ หรือขยายเวลาทำงานออกไปภายใน ๑๕ (สิบห้า) วันนับถัดจากวันที่เหตุอันสิ้นสุดลง หรือตามที่กำหนดในกฎกระทรวงดังกล่าว แล้วแต่กรณี

ถ้าผู้รับจ้างไม่ปฏิบัติให้เป็นไปตามความในวรรคหนึ่ง ให้ถือว่าผู้รับจ้างได้สละสิทธิเรียกร้องในการที่จะของดหรือลดค่าปรับ หรือขยายเวลาทำงานออกไปโดยไม่มีเงื่อนไขใด ๆ ทั้งสิ้น เว้นแต่ กรณีเหตุเกิดจากความผิดหรือความบกพร่องของฝ่ายผู้ว่าจ้าง ซึ่งมีหลักฐานชัดเจน หรือผู้ว่าจ้างทราบดี อยู่แล้วตั้งแต่นั้น

การงดหรือลดค่าปรับ หรือขยายกำหนดเวลาทำงานตามวรรคหนึ่ง อยู่ในดุลพินิจของผู้ว่าจ้างที่จะพิจารณาตามที่เห็นสมควร

ข้อ ๒๐. การใช้เรือไทย

ในการปฏิบัติตามสัญญานี้ หากผู้รับจ้างจะต้องสั่งหรือนำของเข้ามาจากต่างประเทศ รวมทั้งเครื่องมือและอุปกรณ์ที่ต้องนำเข้ามาเพื่อปฏิบัติงานตามสัญญา ไม่ว่าผู้รับจ้างจะเป็นผู้นำของเข้ามาเอง หรือนำเข้ามาโดยผ่านตัวแทนหรือบุคคลอื่นใด ถ้าสิ่งของนั้นต้องนำเข้ามาโดยทางเรือในเส้นทางเดินเรือที่มีเรือไทย

ในการส่งมอบงานตามสัญญาให้แก่ผู้ว่าจ้าง ถ้างานนั้นมีสิ่งของตามวรรคหนึ่ง ผู้รับจ้างจะต้องส่งมอบใบตราส่ง (Bill of lading) หรือสำเนาใบตราส่งสำหรับของนั้น ซึ่งแสดงว่าได้บรรทุกมาโดยเรือไทย หรือเรือที่มีสิทธิเช่นเดียวกับเรือไทยให้แก่ผู้ว่าจ้างพร้อมกับการส่งมอบงานด้วย

ในกรณีที่สิ่งของดังกล่าวไม่ได้บรรทุกจากต่างประเทศมายังประเทศไทยโดยเรือไทยหรือเรือที่มีสิทธิเช่นเดียวกับเรือไทย ผู้รับจ้างต้องส่งมอบหลักฐานซึ่งแสดงว่าได้รับอนุญาตจากกรมเจ้าท่าให้บรรทุกของโดยเรืออื่นได้หรือหลักฐานซึ่งแสดงว่าได้ชำระค่าธรรมเนียมพิเศษ เนื่องจากการไม่บรรทุกของโดยเรือไทยตามกฎหมาย ว่าด้วยการส่งเสริมการพาณิชย์นาวีแล้วอย่างใดอย่างหนึ่งแก่ผู้ว่าจ้างด้วย

ในกรณีที่ผู้รับจ้างไม่ส่งมอบหลักฐานอย่างใดอย่างหนึ่งดังกล่าวในวรรคสองและวรรคสาม ให้แก่ผู้ว่าจ้างแต่จะขอส่งมอบงานดังกล่าวให้ผู้ว่าจ้างก่อนโดยยังไม่รับชำระเงินค่าจ้าง ผู้ว่าจ้างมีสิทธิริ้งงานดังกล่าวไว้ก่อน และชำระเงินค่าจ้างเมื่อผู้รับจ้างได้ปฏิบัติถูกต้องครบถ้วนดังกล่าวแล้วได้

(ลงชื่อ)

(นายฐานิสร์ เทียนทอง)

ผู้ว่าจ้าง

(ลงชื่อ)

(นายสุภาพ คุ้มทิว)

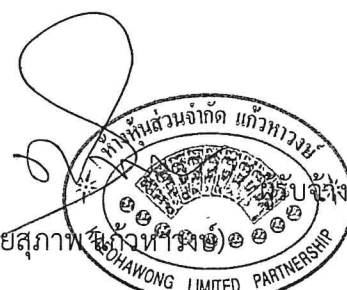

ข้อ ๒๑. มาตรฐานฝีมือช่าง

ผู้รับจ้างตกลงเป็นเงื่อนไขสำคัญว่า ผู้รับจ้างจะต้องมีและใช้ผู้ผ่านการทดสอบมาตรฐานฝีมือช่าง จากคณะกรรมการกำหนดมาตรฐานและทดสอบฝีมือแรงงาน หรือหรือผู้มีวุฒิปริญญาตรี ปวช. ปวส. และ ปวท. หรือเทียบเท่าจากสถาบันการศึกษาที่ ก.พ. รับรองให้เข้ารับราชการได้ ในอัตราไม่ต่ำกว่าร้อยละ ๑๐ (สิบ) ของแต่ละสาขาช่าง แต่จะต้องมีช่างจำนวนอย่างน้อย ๑ (หนึ่ง) คน ในแต่ละสาขาช่างดังต่อไปนี้

ช่างโยธา

ผู้รับจ้างจะต้องจัดทำบัญชีแสดงจำนวนช่างทั้งหมดโดยจำแนกตามแต่ละสาขาช่างและระดับช่างพร้อมกับระบุรายชื่อช่างผู้ผ่านการทดสอบมาตรฐานฝีมือช่างหรือผู้มีวุฒิปริญญาตรีดังกล่าวในวรรคหนึ่งนำมาแสดงพร้อมหลักฐานต่าง ๆ ต่อคณะกรรมการตรวจรับพัสดุหรือผู้ควบคุมงาน ก่อนเริ่มลงมือทำงาน และพร้อมที่จะให้ผู้ว่าจ้างหรือเจ้าหน้าที่ของผู้ว่าจ้างตรวจสอบดูได้ตลอด เวลาการทำงานตามสัญญาของผู้รับจ้าง

ข้อ ๒๒. การปรับราคาค่าจ้าง

ผู้ว่าจ้างและผู้รับจ้าง ตกลงกันให้ใช้สัญญาปรับราคาได้ สำหรับราคางานก่อสร้างตามสัญญานี้โดยการนำสูตร Escalation Factor (K) มาใช้คำนวณราคาค่างานที่เปลี่ยนแปลงไป โดยวิธีการต่อไปนี้ ตามเงื่อนไข หลักเกณฑ์ สูตรและวิธีคำนวณที่ใช้กับสัญญาแบบปรับราคาได้ตามมติคณะรัฐมนตรีเมื่อวันที่ ๒๒ สิงหาคม ๒๕๓๒ เรื่องการพิจารณาช่วยเหลือผู้ประกอบการอาชีพงานก่อสร้าง ตามหนังสือสำนักเลขาธิการคณะรัฐมนตรี ที่ นร ๐๒๐๓/ว ๑๐๙ ลงวันที่ ๒๔ สิงหาคม ๒๕๓๒

สูตรการปรับราคา (สูตรค่า K) จะต้องคงที่ที่ระดับที่กำหนดไว้ในวันแล้วเสร็จตามที่กำหนดไว้ในสัญญา หรือภายในระยะเวลาที่ผู้ว่าจ้างได้ขยายออกไป โดยจะใช้สูตรของทางราชการที่ได้ระบุตามภาคผนวก ๔

สัญญานี้ทำขึ้นเป็นสองฉบับ มีข้อความถูกต้องตรงกัน คู่สัญญาได้อ่านและเข้าใจข้อความโดยละเอียดตลอดแล้ว จึงได้ลงลายมือชื่อ พร้อมทั้งประทับตรา (ถ้ามี) ไว้เป็นสำคัญต่อหน้าพยาน และคู่สัญญาต่างยึดถือไว้ฝ่ายละหนึ่งฉบับ

(ลงชื่อ).....ผู้ว่าจ้าง

(นายฐานิสร์ เพียนทอง)

(ลงชื่อ).....

(นายสุภาพ แก้วหาวงษ์)

(ลงชื่อ).....พยาน

(นางปรีชญา แสงสง่า)

(ลงชื่อ).....พยาน

(นางณญา แจะหอม)



อ.เมืองสระแก้ว

จ.สระแก้ว

สัญญาเลขที่ : CNTR-00107/69

บันทึกข้อมูลการจัดทำสัญญา
โครงการก่อสร้างถนนคอนกรีตเสริมเหล็กภายในสนามกีฬาองค์การบริหารส่วน
จังหวัดสระแก้ว อำเภอเมืองสระแก้ว จังหวัดสระแก้ว
องค์การบริหารส่วนจังหวัดสระแก้ว

แผนงานอุตสาหกรรมและการโยธา	งานก่อสร้าง	ค่าที่ดินและสิ่งก่อสร้าง	ค่าก่อสร้างสิ่งสาธารณูปการ
----------------------------	-------------	--------------------------	----------------------------

รายละเอียดวงเงินทำสัญญา

อ้างอิงใบขอจ้างเลขที่ 69-42-00312-5420900-00001

ชื่อเจ้าหน้าที่ ห้างหุ้นส่วนจำกัด แก้วทาวงษ์

ประเภทเจ้าหน้าที่ นิติบุคคลจดภาษีมูลค่าเพิ่ม

ที่อยู่ 33 ซอย 1 ถนนเทศบาล 19 ตำบลสระแก้ว อำเภอเมืองสระแก้ว จังหวัดสระแก้ว

วันที่ทำสัญญา 9 มกราคม 2569

ระยะเวลาที่ดำเนินการ 120 วัน

วันที่ดำเนินการ 10 มกราคม 2569

วันที่สิ้นสุดสัญญา 9 พฤษภาคม 2569

เหตุผลและความจำเป็น
ที่ดำเนินการก่อนวันที่
ทำข้อตกลง

วงเงินทำสัญญา 2,317,000.00 บาท ชำระเงิน 2 งวด

เงินล่วงหน้า 0.00 % ของวงเงินตามสัญญา/ข้อตกลง

จำนวน 0.00 บาท (การจ่ายคืนเป็นไปตามสัญญา/ข้อตกลง)

เงินประกันผลงาน 0.00 % ของวงเงินขอเบิกในแต่ละงวด

จำนวน 0.00 บาท

อัตราค่าปรับ 5,793.00 บาท/วัน

หลักประกันสัญญา เป็นหนังสือค้ำประกันธนาคาร.....

หากผู้ขาย/ผู้รับจ้างไม่ปฏิบัติตามเงื่อนไขของบันทึกข้อตกลง จะต้องยินยอมให้องค์การบริหารส่วนจังหวัดสระแก้ว ริบหลักประกันจำนวนดังกล่าว

หลักประกันดังกล่าว ผู้ขาย/ผู้รับจ้าง จะได้รับคืนเมื่อพ้นจากข้อผูกพันตามเงื่อนไขของบันทึกข้อตกลงนี้แล้ว

รายละเอียดโครงการ

จ้างก่อสร้างโครงการก่อสร้างถนนคอนกรีตเสริมเหล็กภายในสนามกีฬาองค์การบริหารส่วนจังหวัดสระแก้ว อำเภอเมืองสระแก้ว จังหวัดสระแก้ว

รายละเอียดการแบ่งงวดการจ่ายเงินอยู่ในหน้าถัดไป

ลงชื่อ.....ผู้ซื้อ/ผู้ว่าจ้าง

(นายฐานิสร์ เทียนทอง)

วันที่ 9 ม.ค. 2569

ลงชื่อ.....พยาน

(นางปริชญา แสงสง่า)

วันที่ 9 ม.ค. 2569

ลงชื่อ.....

()

วันที่ 9 ม.ค. 2569

ลงชื่อ.....พยาน

(นางณิฎา แจงหอม)

วันที่ 9 ม.ค. 2569



สัญญาเลขที่ : CNTR-00107/69

รายละเอียดการจ่ายเงิน						
งวดที่	เงินขอเบิก	มูลค่าสินค้า	เงินประกันผลงาน	หักเงินล่วงหน้า	จำนวนเงินจ่ายสุทธิ	
1	695,100.00	695,100.00	0.00	0.00	695,100.00	
	ประกอบด้วย เงินงบประมาณค้างจ่าย 695100.00 บาท					
2	1,621,900.00	1,621,900.00	0.00	0.00	1,621,900.00	
	ประกอบด้วย เงินงบประมาณค้างจ่าย 1621900.00 บาท					
รวม	2,317,000.00	2,317,000.00	0.00	0.00	2,317,000.00	

ลงชื่อ.....ผู้ซื้อ/ผู้ว่าจ้าง
 (นายฐานิสร์ เทียนทอง)

วันที่ 9 ม.ค. 2569 /

ลงชื่อ.....พยาน
 (นางปรีชญา แสงสง่า)

วันที่ 9 ม.ค. 2569 /

ลงชื่อ.....ผู้ขาย
 (นางณญา แจ่มหอม)

วันที่ 9 ม.ค. 2569 /

ลงชื่อ.....พยาน
 (นางณญา แจ่มหอม)

วันที่ 9 ม.ค. 2569 /

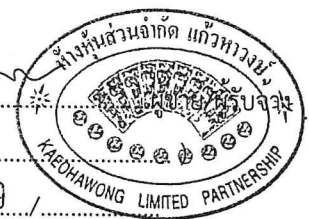



หนังสือค้ำประกัน

(หลักประกันสัญญาจ้าง)

เลขที่ 100078034615

วันที่ 9 เดือน มกราคม พ.ศ. 2569

ข้าพเจ้า บริษัท ธนาคารกสิกรไทย จำกัด (มหาชน) สาขาสระแก้ว สำนักงานตั้งอยู่เลขที่ 195 ถนนสุวรรณศร ตำบลสระแก้ว อำเภอเมืองสระแก้ว จังหวัดสระแก้ว 27000 โดย นางสาวหนึ่งฤทัย โนนพลกรัง A194 และ นางสาวสุพรรณมา ธรรมมา 5066 ผู้มีอำนาจลงนามผูกพันธนาคาร ขอทำหนังสือค้ำประกันฉบับนี้ไว้ต่อ องค์การบริหารส่วนจังหวัดสระแก้ว ซึ่งต่อไปนี้เรียกว่า "ผู้ว่าจ้าง" ดังมีข้อความต่อไปนี้

1. ตามที่ ห้างหุ้นส่วนจำกัด แก้วหาวงษ์ ซึ่งต่อไปนี้เรียกว่า "ผู้รับจ้าง" ได้ทำสัญญาจ้าง ประกวดราคาจ้างก่อสร้างโครงการก่อสร้างถนนคอนกรีตเสริมเหล็ก ภายในสนามกีฬาองค์การบริหารส่วนจังหวัดสระแก้ว กับผู้ว่าจ้าง ตามสัญญาเลขที่ 6/2569 ลงวันที่ 9 มกราคม 2569 ซึ่งผู้รับจ้างต้องวางหลักประกันการปฏิบัติตามสัญญาต่อผู้ว่าจ้าง เป็นจำนวนเงิน 115,850.00 บาท (หนึ่งแสนหนึ่งหมื่นห้าพันแปดร้อยห้าสิบบาทถ้วน) ซึ่งเท่ากับร้อยละ ห้า (5%) ของมูลค่าทั้งหมดของสัญญา

ข้าพเจ้ายินยอมผูกพันตนโดยไม่มีเงื่อนไขที่จะค้ำประกันในการชำระเงินให้ตามสิทธิเรียกร้องของผู้ว่าจ้าง จำนวนไม่เกิน 115,850.00 บาท (หนึ่งแสนหนึ่งหมื่นห้าพันแปดร้อยห้าสิบบาทถ้วน) ในฐานะเป็นลูกหนี้ร่วม ในกรณีที่ผู้รับจ้างก่อให้เกิดความเสียหายใดๆ หรือต้องชำระค่าปรับ หรือค่าใช้จ่ายใดๆ หรือผู้รับจ้างมิได้ปฏิบัติตามภาระหน้าที่ใดๆ ที่กำหนดในสัญญาดังกล่าวข้างต้น ทั้งนี้โดยผู้ว่าจ้างไม่จำเป็นต้องเรียกร้องให้ผู้รับจ้างชำระหนี้ดังกล่าว

2. หนังสือค้ำประกันนี้มีผลใช้บังคับตั้งแต่วันที่ 9 เดือน มกราคม พ.ศ. 2569 ถึงวันที่ จนกว่าจะหมดภาระผูกพัน และข้าพเจ้าจะไม่เพิกถอนการค้ำประกันนี้ภายในระยะเวลาที่กำหนดไว้

3. หากผู้ว่าจ้างได้ขยายระยะเวลาให้แก่ผู้รับจ้าง ให้ถือว่าข้าพเจ้ายินยอมในกรณีนี้ด้วย โดยให้ขยายระยะเวลาการค้ำประกันนี้ออกไปตลอดระยะเวลาที่ผู้ว่าจ้างได้ขยายระยะเวลาให้แก่ผู้รับจ้างดังกล่าวข้างต้น

ข้าพเจ้าได้ลงนามและประทับตราไว้ต่อหน้าพยานเป็นสำคัญ

ลงลายมือชื่อ		บมจ.ธนาคารกสิกรไทย		ผู้ค้ำประกัน
	(นางสาวหนึ่งฤทัย โนนพลกรัง A194)		(นางสาวสุพรรณมา ธรรมมา 5066)	
ลงลายมือชื่อ		พยาน		พยาน
	(นางสาวศศิณิภา สุขสบาย)	ลงลายมือชื่อ	(นางภาวิณี ประจำภพ)	

สำเนาถูกต้อง

(นางณญา แจ่มหอม)
หัวหน้าฝ่ายจัดหาพัสดุ

การขอคืนหนังสือค้ำประกัน ทาง EMAIL ได้ที่ : LG_SERVICE@KASIKORNBANK.COM

เมื่อหนังสือค้ำประกันฉบับนี้หมดอายุบังคับ หรือหมดภาระผูกพันแล้ว โปรดส่งคืนธนาคาร

กรณีประสงค์ขอให้ธนาคารจ่ายเงินแทนตามภาระหนังสือค้ำประกันฉบับนี้ ขอให้จัดส่งผ่านช่องทาง (1) สาขาที่ออกหนังสือค้ำประกัน โดยการส่งมอบให้แก่เจ้าหน้าที่สาขา (by Hand) หรือ (2) ส่งไปรษณีย์และลงทะเบียนตอบรับไปยัง งานหนังสือค้ำประกัน สำนักงานใหญ่ อาคารแจ้งวัฒนะ ชั้น 5 เลขที่ 47/7 หมู่ 3 ตำบลบ้านใหม่ อำเภอปากเกร็ด จังหวัดนนทบุรี 11120

SR-806000446734-1-1 :-

EFF_C_1_NN_PLUS

2809051

K-Contact Center 02-8888888
www.kasikornbank.com

บริการทุกระดับประทับใจ

ทะเบียนเลขที่ 0107536000315



กองช่าง องค์การบริหารส่วนจังหวัดสระแก้ว
โครงการก่อสร้างถนนคอนกรีตเสริมเหล็ก

ตั้งโครงการ

แบบรายละเอียดประกอบสัญญา
(ลงชื่อ).....
(นายฐานิสร์ เทียนเทศ)
(ลงชื่อ).....
(นางปริชญา แสงสง่า)
(ลงชื่อ)..... พยาน
(นางณิทยา และหอม)

ชื่อของสระแก้ว จังหวัดสระแก้ว

1 ตารางเมตรแบบท้ายสัญญา... 6/2569
ในจำนวน 17 แผ่น



ปริมาณงาน

ขนาดผิวจราจรกว้าง 4.35 เมตร ระยะทางยาว 435.00 เมตร
รวมพื้นที่ผิวทางเชื่อม พร้อมไหล่ทางลูกรังและชั้นรอง 0.50 เมตร
รายละเอียดตามแบบแปลนที่องค์การบริหารส่วนจังหวัดสระแก้วกำหนด (กองช่าง)

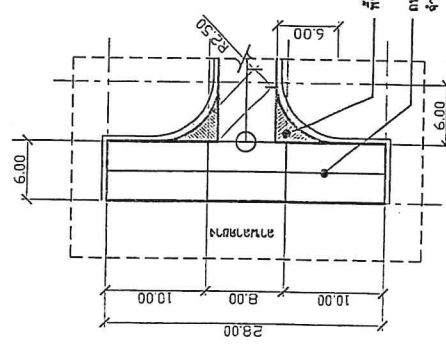
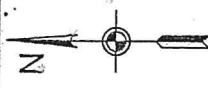

พื้นที่ทางเชื่อมบริเวณทางแยก
ถนน คสล. กว้าง 6.00 เมตร ยาว 28.00 เมตร
จำนวน 18.60 ตารางเมตร

แบบขยายทางเชื่อม

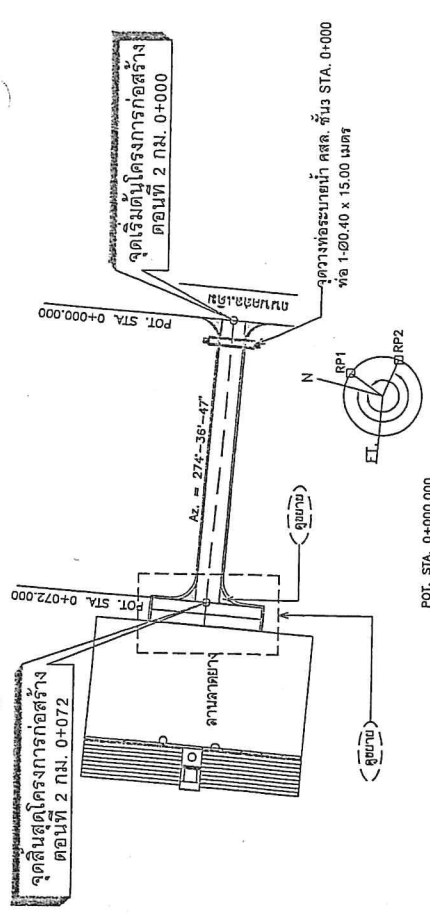

จุดวางท่อระบายน้ำ คสล. ช่วง STA. 0+000
ท่อ 1-20.40 x 15.00 เมตร

จุดเริ่มต้นโครงการก่อสร้าง
ตอนที่ 2 กม. 0+072

จุดสิ้นสุดโครงการก่อสร้าง
ตอนที่ 2 กม. 0+000

จุดวางท่อระบายน้ำ คสล. ช่วง STA. 0+000
ท่อ 1-20.40 x 15.00 เมตร

จุดเริ่มต้นโครงการก่อสร้าง
ตอนที่ 2 กม. 0+072

จุดสิ้นสุดโครงการก่อสร้าง
ตอนที่ 2 กม. 0+000

จุดวางท่อระบายน้ำ คสล. ช่วง STA. 0+000
ท่อ 1-20.40 x 15.00 เมตร

จุดเริ่มต้นโครงการก่อสร้าง
ตอนที่ 2 กม. 0+072

จุดสิ้นสุดโครงการก่อสร้าง
ตอนที่ 2 กม. 0+000

จุดวางท่อระบายน้ำ คสล. ช่วง STA. 0+000
ท่อ 1-20.40 x 15.00 เมตร

จุดเริ่มต้นโครงการก่อสร้าง
ตอนที่ 2 กม. 0+072

จุดสิ้นสุดโครงการก่อสร้าง
ตอนที่ 2 กม. 0+000

จุดวางท่อระบายน้ำ คสล. ช่วง STA. 0+000
ท่อ 1-20.40 x 15.00 เมตร

จุดเริ่มต้นโครงการก่อสร้าง
ตอนที่ 2 กม. 0+072

จุดสิ้นสุดโครงการก่อสร้าง
ตอนที่ 2 กม. 0+000

จุดวางท่อระบายน้ำ คสล. ช่วง STA. 0+000
ท่อ 1-20.40 x 15.00 เมตร

จุดเริ่มต้นโครงการก่อสร้าง
ตอนที่ 2 กม. 0+072

จุดสิ้นสุดโครงการก่อสร้าง
ตอนที่ 2 กม. 0+000

จุดวางท่อระบายน้ำ คสล. ช่วง STA. 0+000
ท่อ 1-20.40 x 15.00 เมตร

จุดเริ่มต้นโครงการก่อสร้าง
ตอนที่ 2 กม. 0+072

จุดสิ้นสุดโครงการก่อสร้าง
ตอนที่ 2 กม. 0+000

จุดวางท่อระบายน้ำ คสล. ช่วง STA. 0+000
ท่อ 1-20.40 x 15.00 เมตร

EL.EV.V.	ความสูง	ระยะทาง	ระดับพื้นดิน	ระดับถนน	ระดับท่อระบายน้ำ
102.000	103.000	0.000	102.000	102.000	101.000
101.000	102.000	10.000	101.000	101.000	100.000
100.000	101.000	20.000	100.000	100.000	99.000
99.000	100.000	30.000	99.000	99.000	98.000
98.000	99.000	40.000	98.000	98.000	97.000
97.000	98.000	50.000	97.000	97.000	96.000
96.000	97.000	60.000	96.000	96.000	95.000
95.000	96.000	70.000	95.000	95.000	94.000
94.000	95.000	80.000	94.000	94.000	93.000
93.000	94.000	90.000	93.000	93.000	92.000
92.000	93.000	100.000	92.000	92.000	91.000
91.000	92.000	110.000	91.000	91.000	90.000
90.000	91.000	120.000	90.000	90.000	89.000
89.000	90.000	130.000	89.000	89.000	88.000
88.000	89.000	140.000	88.000	88.000	87.000
87.000	88.000	150.000	87.000	87.000	86.000
86.000	87.000	160.000	86.000	86.000	85.000
85.000	86.000	170.000	85.000	85.000	84.000
84.000	85.000	180.000	84.000	84.000	83.000
83.000	84.000	190.000	83.000	83.000	82.000
82.000	83.000	200.000	82.000	82.000	81.000
81.000	82.000	210.000	81.000	81.000	80.000
80.000	81.000	220.000	80.000	80.000	79.000
79.000	80.000	230.000	79.000	79.000	78.000
78.000	79.000	240.000	78.000	78.000	77.000
77.000	78.000	250.000	77.000	77.000	76.000
76.000	77.000	260.000	76.000	76.000	75.000
75.000	76.000	270.000	75.000	75.000	74.000
74.000	75.000	280.000	74.000	74.000	73.000
73.000	74.000	290.000	73.000	73.000	72.000
72.000	73.000	300.000	72.000	72.000	71.000
71.000	72.000	310.000	71.000	71.000	70.000
70.000	71.000	320.000	70.000	70.000	69.000
69.000	70.000	330.000	69.000	69.000	68.000
68.000	69.000	340.000	68.000	68.000	67.000
67.000	68.000	350.000	67.000	67.000	66.000
66.000	67.000	360.000	66.000	66.000	65.000
65.000	66.000	370.000	65.000	65.000	64.000
64.000	65.000	380.000	64.000	64.000	63.000
63.000	64.000	390.000	63.000	63.000	62.000
62.000	63.000	400.000	62.000	62.000	61.000
61.000	62.000	410.000	61.000	61.000	60.000
60.000	61.000	420.000	60.000	60.000	59.000
59.000	60.000	430.000	59.000	59.000	58.000
58.000	59.000	440.000	58.000	58.000	57.000
57.000	58.000	450.000	57.000	57.000	56.000
56.000	57.000	460.000	56.000	56.000	55.000
55.000	56.000	470.000	55.000	55.000	54.000
54.000	55.000	480.000	54.000	54.000	53.000
53.000	54.000	490.000	53.000	53.000	52.000
52.000	53.000	500.000	52.000	52.000	51.000
51.000	52.000	510.000	51.000	51.000	50.000
50.000	51.000	520.000	50.000	50.000	49.000
49.000	50.000	530.000	49.000	49.000	48.000
48.000	49.000	540.000	48.000	48.000	47.000
47.000	48.000	550.000	47.000	47.000	46.000
46.000	47.000	560.000	46.000	46.000	45.000
45.000	46.000	570.000	45.000	45.000	44.000
44.000	45.000	580.000	44.000	44.000	43.000
43.000	44.000	590.000	43.000	43.000	42.000
42.000	43.000	600.000	42.000	42.000	41.000
41.000	42.000	610.000	41.000	41.000	40.000
40.000	41.000	620.000	40.000	40.000	39.000
39.000	40.000	630.000	39.000	39.000	38.000
38.000	39.000	640.000	38.000	38.000	37.000
37.000	38.000	650.000	37.000	37.000	36.000
36.000	37.000	660.000	36.000	36.000	35.000
35.000	36.000	670.000	35.000	35.000	34.000
34.000	35.000	680.000	34.000	34.000	33.000
33.000	34.000	690.000	33.000	33.000	32.000
32.000	33.000	700.000	32.000	32.000	31.000
31.000	32.000	710.000	31.000	31.000	30.000
30.000	31.000	720.000	30.000	30.000	29.000
29.000	30.000	730.000	29.000	29.000	28.000
28.000	29.000	740.000	28.000	28.000	27.000
27.000	28.000	750.000	27.000	27.000	26.000
26.000	27.000	760.000	26.000	26.000	25.000
25.000	26.000	770.000	25.000	25.000	24.000
24.000	25.000	780.000	24.000	24.000	23.000
23.000	24.000	790.000	23.000	23.000	22.000
22.000	23.000	800.000	22.000	22.000	21.000
21.000	22.000	810.000	21.000	21.000	20.000
20.000	21.000	820.000	20.000	20.000	19.000
19.000	20.000	830.000	19.000	19.000	18.000
18.000	19.000	840.000	18.000	18.000	17.000
17.000	18.000	850.000	17.000	17.000	16.000
16.000	17.000	860.000	16.000	16.000	15.000
15.000	16.000	870.000	15.000	15.000	14.000
14.000	15.000	880.000	14.000	14.000	13.000
13.000	14.000	890.000	13.000	13.000	12.000
12.000	13.000	900.000	12.000	12.000	11.000
11.000	12.000	910.000	11.000	11.000	10.000
10.000	11.000	920.000	10.000	10.000	9.000
9.000	10.000	930.000	9.000	9.000	8.000
8.000	9.000	940.000	8.000	8.000	7.000
7.000	8.000	950.000	7.000	7.000	6.000
6.000	7.000	960.000	6.000	6.000	5.000
5.000	6.000	970.000	5.000	5.000	4.000
4.000	5.000	980.000	4.000	4.000	3.000
3.000	4.000	990.000	3.000	3.000	2.000
2.000	3.000	1000.000	2.000	2.000	1.000

เอกสารแนบท้ายสัญญาซื้อขาย/สัญญาจ้าง เลขที่ 6/2569
ผนวก 1 แผ่นที่ 7 ในจำนวน 17 แผ่น



คำนำหน้าของทางท่อ . เครื่องหมายจราจร
จุดวางท่อระบายน้ำ คสล. ช่วง STA. 0+000 ท่อ 1-20.40 x 15.00 เมตร

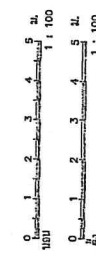

BM.1 ค่าระดับ 100.000

เลาตายขานามโครง RT STA. 0+005 (บนหัวตะปูสีแดง)

(ลงชื่อ) (นายฐานันท์ เทียนทอง) ผู้ซื้อ/ผู้จ้าง
(ลงชื่อ) (นางประชญา แสงสงสา) พยาน
(ลงชื่อ) พยาน (นางณญา แจงหอม)

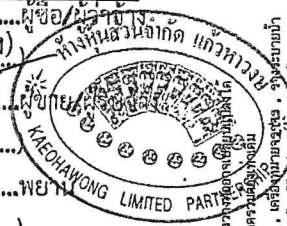

- หมายเหตุ
- จำนวนเงินในแต่ละงวดและค่าแรงในการก่อสร้างจะจ่ายเป็นงวดๆตามสัญญา
 - สัญญาฉบับนี้จะมีผลใช้บังคับตั้งแต่วันที่ลงนามและออกใบเสร็จรับเงินแล้วเป็นต้นไป
 - สัญญาฉบับนี้จะมีผลใช้บังคับตั้งแต่วันที่ลงนามและออกใบเสร็จรับเงินแล้วเป็นต้นไป
 - สัญญาฉบับนี้จะมีผลใช้บังคับตั้งแต่วันที่ลงนามและออกใบเสร็จรับเงินแล้วเป็นต้นไป

เห็นชอบ
.....
ผู้จัดการบริหารส่วนจังหวัดสระแก้ว
ฉบับที่ 7

นางธรรมรัตน์ นิ่มดีกรวด
นายณัฐกร ลาภสินธุ์
นายอนุชิต ทรัพย์
นายณัฐกร พุฒศักดิ์
นางสาวสิริลักษณ์ นิตกานต์
นายสมนึก ใจดี
นางสมนึก ใจดี

นางสาวโยธาทวี
ผู้ช่วยนายช่างโยธา
ผู้ช่วยนายช่างโยธา
ผู้ช่วยนายช่างโยธา
ผู้ช่วยนายช่างโยธา
ผู้ช่วยนายช่างโยธา
ผู้ช่วยนายช่างโยธา

นางสมนึก ใจดี
นางสมนึก ใจดี
นางสมนึก ใจดี
นางสมนึก ใจดี
นางสมนึก ใจดี
นางสมนึก ใจดี

นางสมนึก ใจดี
นางสมนึก ใจดี
นางสมนึก ใจดี
นางสมนึก ใจดี
นางสมนึก ใจดี
นางสมนึก ใจดี

นางสมนึก ใจดี
นางสมนึก ใจดี
นางสมนึก ใจดี
นางสมนึก ใจดี
นางสมนึก ใจดี
นางสมนึก ใจดี

นางสมนึก ใจดี
นางสมนึก ใจดี
นางสมนึก ใจดี
นางสมนึก ใจดี
นางสมนึก ใจดี
นางสมนึก ใจดี

นางสมนึก ใจดี
นางสมนึก ใจดี
นางสมนึก ใจดี
นางสมนึก ใจดี
นางสมนึก ใจดี
นางสมนึก ใจดี

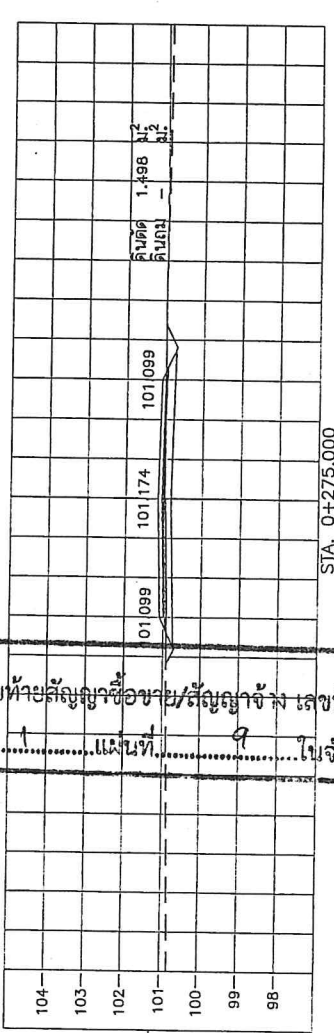
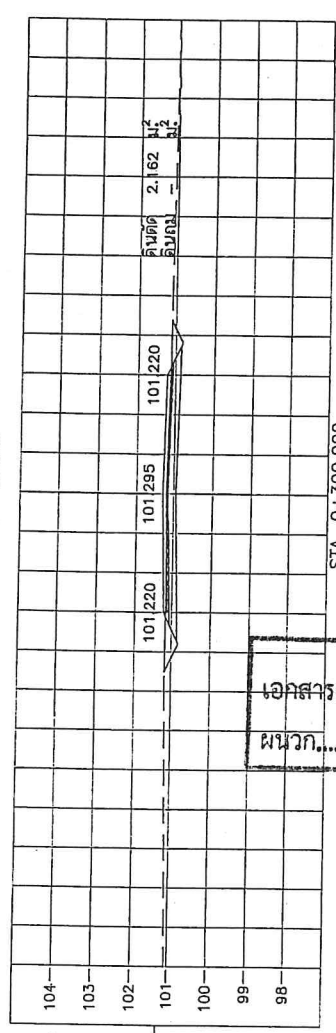
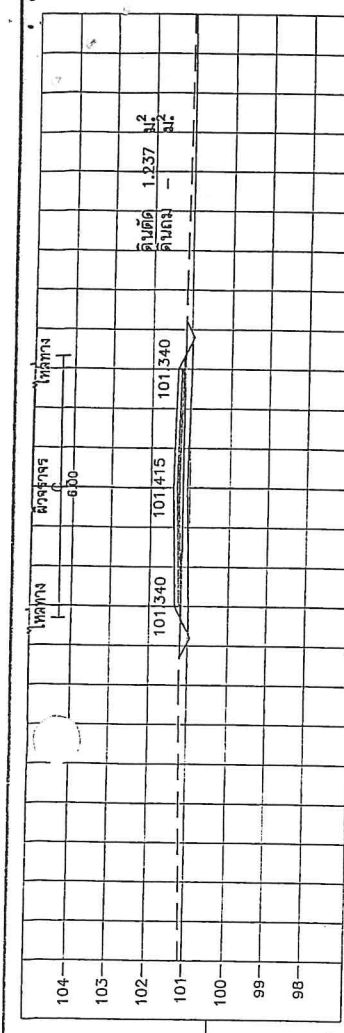
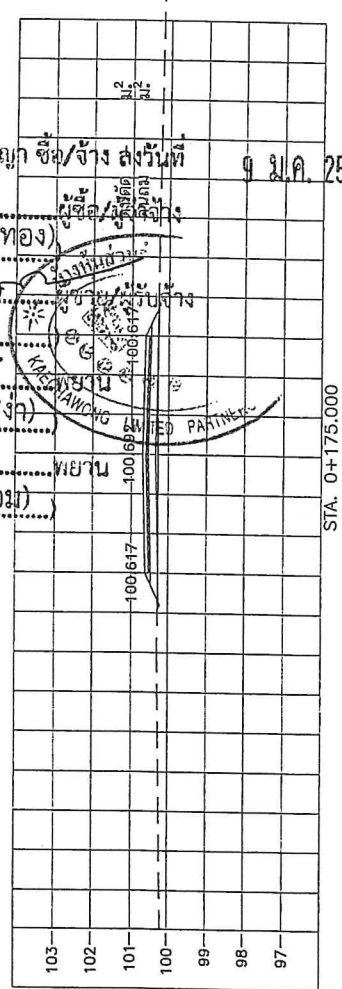
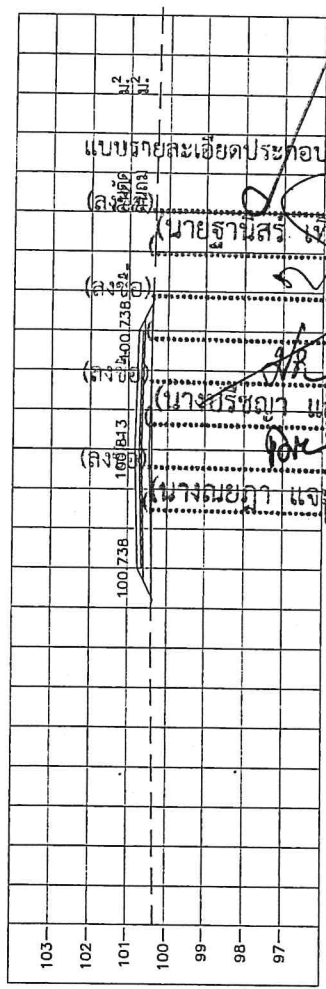
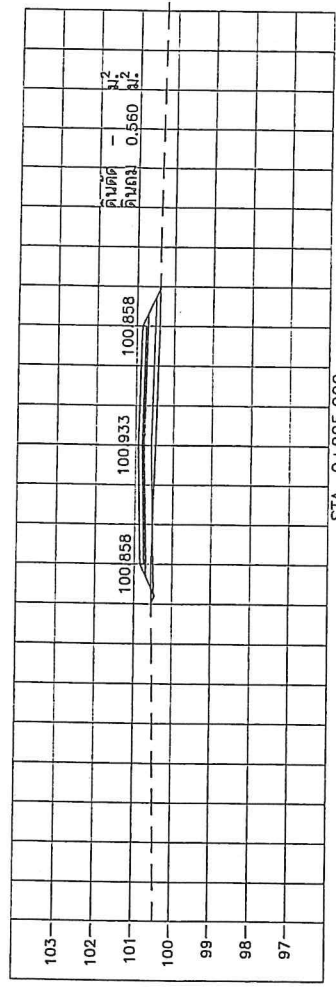
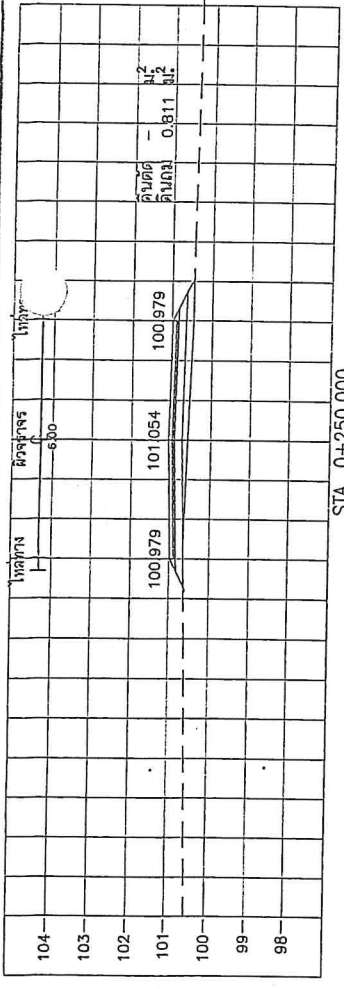

เอกสารแนบท้ายสัญญาซื้อขาย/สัญญาจ้าง เลขที่ ๒/2๕๖๙
ผนวก..... 1 แผนที่..... 9 ในจำนวน..... 17



แบบแสดงรูปตัดตามขวาง
ตอนที่ 1 กม. 0+175 ถึง กม. 0+325

กองช่าง องค์การบริหารส่วนจังหวัดสระแก้ว

นายสมนึก สมศักดิ์	นายสงขลิตา อมา
นายอรรถวิทย์ เทพสิงห์	ผู้ช่วยนายช่างเขียนแบบ
นายอนุวัฒน์ ทาเจริญ	ผู้ช่วยนายช่างเขียนแบบ
นายอนุวัตร พุฒสวัสดิ์	ผู้ช่วยนายช่างเขียนแบบ
นายสมนึก สักขะ	วิศวกรโยธาชำนาญการ
นายสมนึก ใจเย็น	ผู้ควบคุมงานก่อสร้าง

หน้าที่ยื่น ๑
หน้าที่ยื่น ๑

แบบรายละเอียดประกอบสัญญาซื้อ/จ้าง ส่งวันที่ ๑ ม.ค. 2569

(นายฐานันสร เพ็ญทอง) ผู้ซื้อ/ผู้จ้าง

(นางกรรณา แพ็ง) ผู้ขาย/ผู้รับจ้าง

(นางณัชชา แจ่มชื่น) ผู้ขาย/ผู้รับจ้าง

100.738 100.813 100.858 100.933 100.979 101.054 100.979 100.858 100.738

100.617 100.692 100.738 100.813 100.858 100.933 100.979 101.054 100.979 100.858 100.738

ตารางแนะนำค่าลาดตัดด้านทาง (BACK SLOPE) และ
ลาดต้นด้านทาง (SIDE SLOPE)

ความสูงภาคตัด หรือ ณ (เมตร)	ดิน		หิน		ปริมาณ
	ตัด	ถม	ตัด	ถม	
0.00 - 3.00	2:1	2:1	1:1	1.5:1	0.25:1 1:1

- อัตราส่วนเียงทางข้างขึ้น เขวราบ บนหัว
- เียงที่ใช้ในการถมหรือตัด สูงกว่า 3.00 เมตร ให้ได้ขนาดตามทางที่ขุดหรือตัดตามแบบ พท.-2-501
- o ถ้าไม่ได้กำหนดให้ขุดหรือถมให้ใช้แบบหรืออัตราส่วนตามค่า BACK SLOPE AND SIDE SLOPE ให้ได้ขนาดตามข้างนี้

รายการอุปกรณ์แบบ

1. สุดถนนหรือลูกรัง นอกจากที่ระบุเป็นแบบให้ใช้เป็นขนาดจริงตามข้อข้าง มท.พ. 201 ถึง มท.พ. 233 เฉพาะในผิวที่เกี่ยวเนื่องเท่านั้น
2. จำนวนชั้นขึ้นอยู่กับความถี่และความสูงของคันทางเดิม
3. ส่วน "ก" ให้ใช้เฉพาะผิวชั้นรองความสูงคันทาง
4. ส่วน "ข" ให้วางอยู่ที่เครื่องจักรขุดหรือดินตามการกำหนด
5. มีติดที่กำหนดเป็น "เมตร" นอกจากระบุเป็นอย่างอื่น
6. ชนิดทรายตามที่ระบุคือเป็นลูกรังจาก 10% PLASTIC มีขนาดเม็ดสูงสุดไม่เกิน 3/8" และถ้าหน้าตัดกระเบื้อง 200 ไม่น้อยกว่า 10

ตารางแนะนำการออกแบบความหนาของชั้นโครงสร้างทาง

ผิวทาง คล.ล. (เมตร)	ดินแข็งหรือชั้นทาง (CBR)	วัสดุชั้นรอง (เมตร)	วัสดุชั้นรอง (เมตร)	ค่าแนะนำปริมาณ การจราจรต่อวัน
0.15	4 %	-	0.20	ADT-250
	6 %	-	0.20	-
0.18	4 %	0.20	0.20	ADT-251-500
	6 %	0.10	0.20	-
0.20	4 %	0.20	0.20	ADT-501-1,000
	6 %	0.10	0.20	-
0.23	4 %	0.20	0.20	ADT-1,001-1,500
	6 %	0.10	0.20	-
0.25	4 %	0.20	0.20	ADT-1,501-3,000
	6 %	0.10	0.20	-

เอกสารแนบท้ายสัญญาซื้อขาย/สัญญาจ้าง เลขที่ 6/2569
ผนวก 1 แผ่นที่ 12 ในจำนวน 17 แผ่น

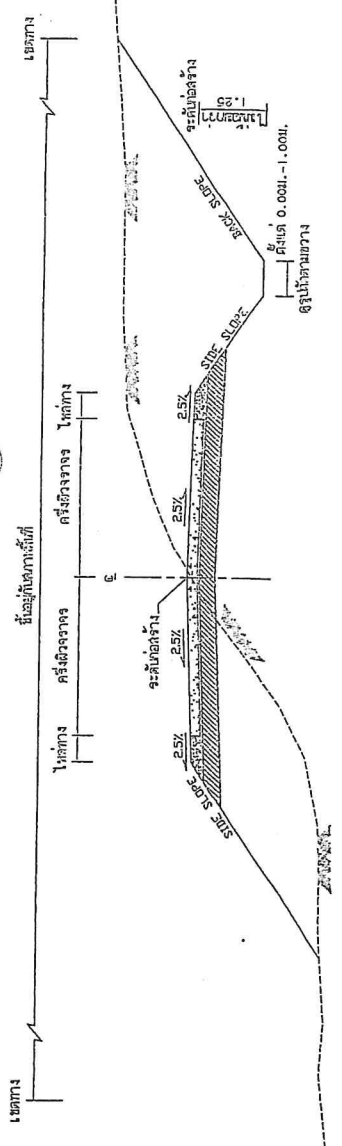

รูปตัดตามขวางแสดงดินชั้นตัดและดินถม

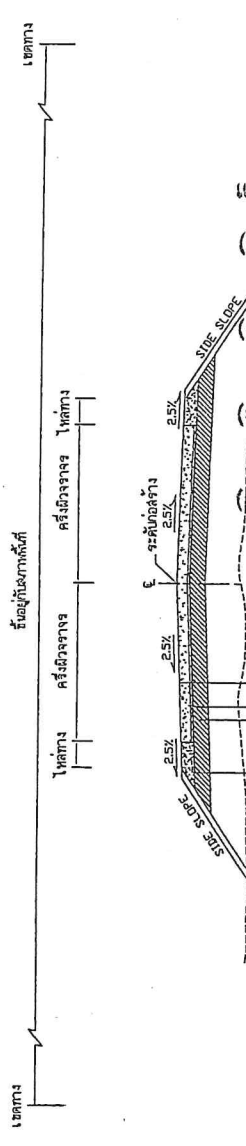

แบบรายละเอียดประกอบสัญญา ซื้อ/จ้าง ลงวันที่...
(นางสาวประิษา แสงสว่าง)
(นางประิษา แสงสว่าง)
(นายฐานันสร เทียนทอง)
ผู้ซื้อ/ผู้ว่าจ้าง



- ▽ ระดับชั้นรอง
- ▽ ระดับผิวจราจรเดิม

รูปตัดแสดงโครงสร้างถนนคอนกรีตเสริมเหล็ก

งานตัด ได้แก่ (งานตัดดิน , งานตัดหิน , งานตัดหินแข็ง และงานตัดอื่นๆ)

1. กรณีดินเดิมหรือดินในทาง CBR < 4% ต้องออกชั้นใต้ชั้นลาดตัดด้านข้าง
2. วัสดุที่ใช้ทำคันทางต้องค่า CBR ไม่น้อยกว่า CBR ของที่ถมหรือถมที่น้อยกว่า 4%
3. ความหนาของชั้นโครงสร้างทาง ออกแบบเป็นไปตามแบบในแต่ละด้านทาง
4. ระยะเวลาดำเนินงาน 15 ปี ที่ให้ทำรายการราคา 25 ปี (จาก 10 ถึง 3 เดือน)
5. ผู้ซื้อและผู้ว่าจ้างจะรับผิดชอบค่าจ้าง 3,000 ต่อวัน อาจให้มีการตัดลดผู้ใช้ได้เท่ากับ
6. ผู้ซื้อและผู้ว่าจ้างจะรับผิดชอบค่าจ้าง 3,000 ต่อวัน อาจให้มีการตัดลดผู้ใช้ได้เท่ากับ
7. ผู้ซื้อและผู้ว่าจ้างจะรับผิดชอบค่าจ้าง 3,000 ต่อวัน อาจให้มีการตัดลดผู้ใช้ได้เท่ากับ

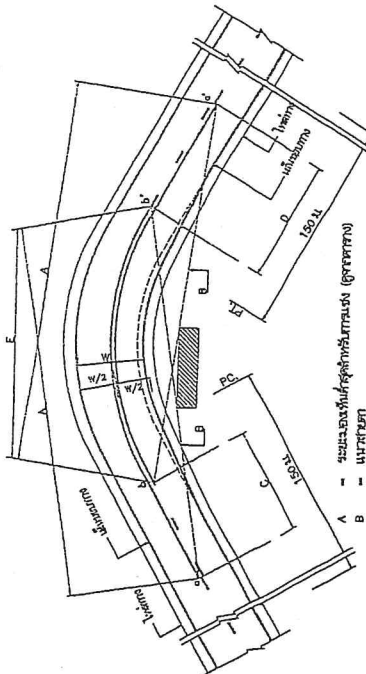

- A - ระยะของพื้นที่สำหรับถนน (ดูรายการ)
- B - แนวทาง
- C - 1/2 ของถนน
- D - 1/2 ของถนน
- o.o' - จุดศูนย์กลางของวงกลมถนน
- b.b' - เส้นกึ่งกลางของพื้นที่
- E - เส้นกึ่งกลางของพื้นที่

การตั้งเสาเข็มรับน้ำหนัก

ตาราง : ระยะทางของพื้นที่สำหรับถนน

ความกว้าง (ม.)	ระยะของพื้นที่สำหรับถนน (ม.)
50	750
60	800
70	850
80	900
90	950
100	1000

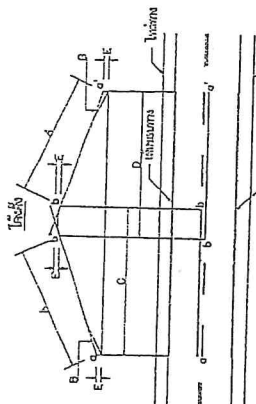

- A - ระยะของพื้นที่สำหรับถนน (ดูรายการ)
- B - แนวทาง
- C - 1/2 ของถนน
- D - 1/2 ของถนน
- o.o' - จุดศูนย์กลางของวงกลมถนน
- b.b' - เส้นกึ่งกลางของพื้นที่

การตั้งเสาเข็มรับน้ำหนัก

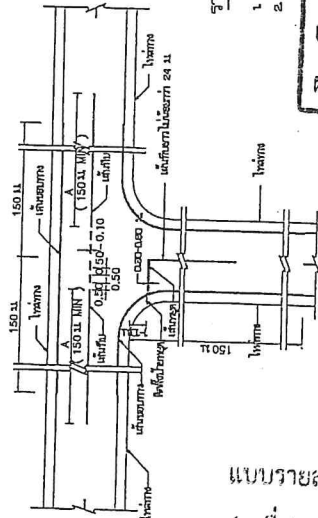

การตั้งเสาเข็มรับน้ำหนัก

การตั้งเสาเข็มรับน้ำหนัก

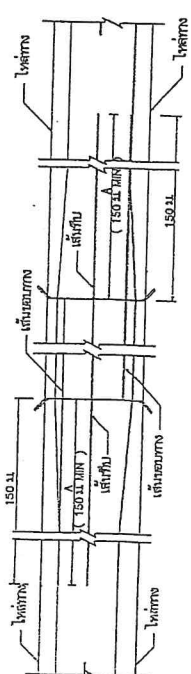

การตั้งเสาเข็มรับน้ำหนัก

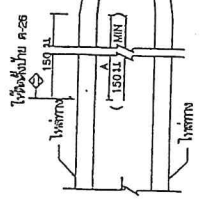

การตั้งเสาเข็มรับน้ำหนัก

การตั้งเสาเข็มรับน้ำหนัก

แบบรายละเอียด

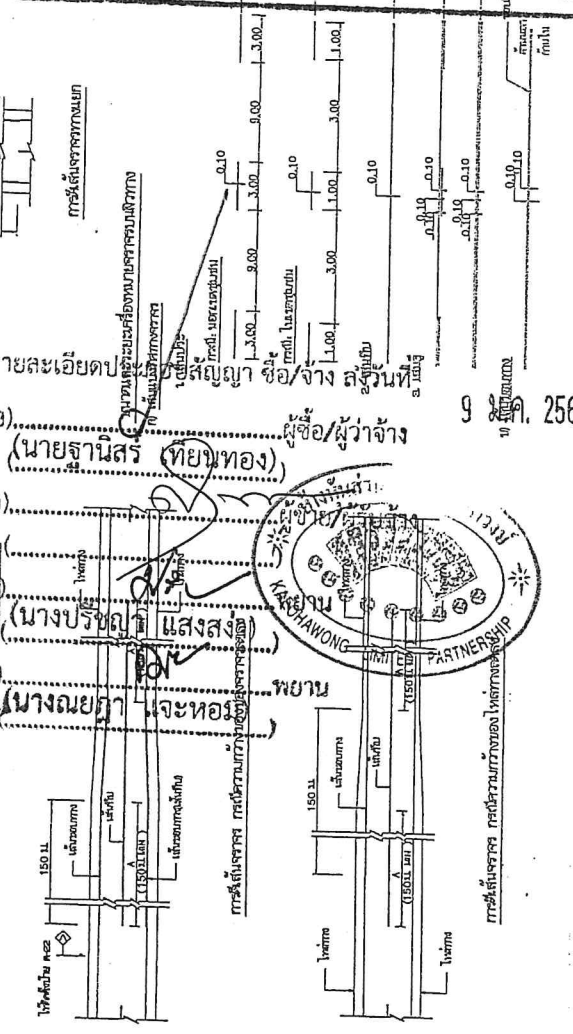

เอกสารแนบท้ายสัญญาซื้อขาย/สัญญาจ้าง เลขที่ 6/2569
 ผนวก 1 แผ่นที่ 14 หน้าจั่ว 17 แผ่น

สัญญาซื้อขาย/สัญญาจ้าง ส่วนที่ 9
 (ลงชื่อ) นายฐานิสร์ (เทียนทอง) ผู้ซื้อ/ผู้ว่าจ้าง
 (ลงชื่อ) นางสาวปริญญ์ แสงสง ผู้ขาย

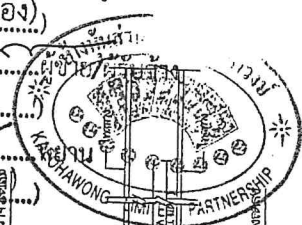

(นางปริญญ์ แสงสง)
 (นางณัญญา ใจะทอง) พยาน

การตั้งเสาเข็มรับน้ำหนัก

1. มีช่าง มีควมรับผิดชอบการเป็นช่างใน
2. เห็นแบบที่วิศวกรฯ ได้ส่งให้ช่าง ช่างช่าง ๓ คน ที่ตั้งที่ช่างวิศวกรฯ ออกแบบ
3. เห็นแบบที่วิศวกรฯ ได้ส่งให้ช่าง ช่างช่าง ๓ คน ที่ตั้งที่ช่างวิศวกรฯ ออกแบบ
4. ทวงถามในรายละเอียด เช่น กว้าง ๘ ม. ยาว ๙ ม.
5. เห็นแบบที่วิศวกรฯ ได้ส่งให้ช่าง ช่างช่าง ๓ คน ที่ตั้งที่ช่างวิศวกรฯ ออกแบบ
6. โดยวิศวกรฯ ได้ส่งให้ช่าง ช่างช่าง ๓ คน ที่ตั้งที่ช่างวิศวกรฯ ออกแบบ
7. ให้วิศวกรฯ ได้ส่งให้ช่าง ช่างช่าง ๓ คน ที่ตั้งที่ช่างวิศวกรฯ ออกแบบ
8. ให้วิศวกรฯ ได้ส่งให้ช่าง ช่างช่าง ๓ คน ที่ตั้งที่ช่างวิศวกรฯ ออกแบบ
9. ให้วิศวกรฯ ได้ส่งให้ช่าง ช่างช่าง ๓ คน ที่ตั้งที่ช่างวิศวกรฯ ออกแบบ
10. ให้วิศวกรฯ ได้ส่งให้ช่าง ช่างช่าง ๓ คน ที่ตั้งที่ช่างวิศวกรฯ ออกแบบ

ใบเสนอราคาจ้างก่อสร้างด้วยวิธีประกวดราคาอิเล็กทรอนิกส์ (e-bidding)

เรียน หัวหน้าหน่วยงานของรัฐ

๑. ข้าพเจ้า ห้างหุ้นส่วนจำกัด แก้วหาวงษ์ เลขที่ ๓๓ ซอย ๑ ถนน เทศบาลตำบล สระแก้วอำเภอ เมืองสระแก้วจังหวัด สระแก้ว รหัสไปรษณีย์ ๒๗๐๐๐ โทรศัพท์ ๐๘๙๘๓๓๖๗๑๕ โดย นายสุภาพ แก้วหาวงษ์ ผู้ลงนามข้างท้ายนี้ ได้พิจารณาเงื่อนไขต่าง ๆ ในเอกสารประกวดราคาอิเล็กทรอนิกส์ และเอกสารเพิ่มเติม (ถ้ามี) เลขที่ ๑๕/๒๕๖๙ โดยตลอดและยอมรับข้อกำหนดและเงื่อนไขนั้นแล้ว รวมทั้งรับรองว่าข้าพเจ้าเป็นผู้มีคุณสมบัติครบถ้วนตามที่กำหนดและไม่เป็นผู้ที่งานของหน่วยงานของรัฐ

เอกสารแนบท้ายสัญญาซื้อขาย/สัญญาจ้าง เลขที่ ๖/๒๕๖๙
ในจำนวน 2 แผ่น

๒. ข้าพเจ้าขอเสนอที่จะทำงาน ประกวดราคาจ้างก่อสร้างโครงการก่อสร้างถนนคอนกรีตเสริมเหล็กภายในสนามกีฬาองค์การบริหารส่วนจังหวัดสระแก้ว อำเภอเมืองสระแก้ว จังหวัดสระแก้ว ด้วยวิธีประกวดราคาอิเล็กทรอนิกส์ (e-bidding) ตามข้อกำหนดเงื่อนไขแบบรูปรายการละเอียดแห่งเอกสารประกวดราคาอิเล็กทรอนิกส์ ตามราคาที่ได้ระบุไว้ในบัญชีรายการก่อสร้างหรือใบแจ้งปริมาณราคา เป็นเงินทั้งสิ้น ๒,๓๓๗,๐๐๐.๐๐ บาท (สองล้านสามแสนหนึ่งหมื่นเจ็ดพันบาทถ้วน) ซึ่งได้รวมภาษีมูลค่าเพิ่ม ตลอดจนภาษีอากรอื่นๆ และค่าใช้จ่ายที่ส่งไปเรียบร้อยแล้ว

๓. ข้าพเจ้าจะยื่นคำเสนอราคานี้เป็นระยะเวลา ๑๒๐ วัน ตั้งแต่วันยื่นข้อเสนอ และ องค์การบริหารส่วนจังหวัด อาจรับคำเสนอนี้ ณ เวลาใดก็ได้ก่อนที่จะครบกำหนดระยะเวลาดังกล่าว หรือระยะเวลาที่ยืดออกไปตามเหตุผลอันสมควรที่ องค์การบริหารส่วนจังหวัด ร้องขอ

๔. ข้าพเจ้ารับรองว่าจะส่งมอบงานตามเงื่อนไขที่เอกสารประกวดราคาอิเล็กทรอนิกส์กำหนดไว้

๕. ในกรณีที่ข้าพเจ้าได้รับการพิจารณาให้เป็นผู้ชนะการประกวดราคาอิเล็กทรอนิกส์ ข้าพเจ้า (นางปราณี สร้อยทอง) ผู้ขอ/ผู้จ้าง

รับรองที่จะ

๕.๑ ทำสัญญาตามแบบสัญญาจ้างก่อสร้างแบบหน่วยงานราชการที่แนบมา หรือแบบสัญญาอิเล็กทรอนิกส์ หรือตามที่สำนักอัยการสูงสุดได้แก้ไขเพิ่มเติมแล้ว กับ องค์การบริหารส่วนจังหวัดสระแก้ว นับตั้งแต่วันที่ได้รับหนังสือให้ไปทำสัญญา

๕.๒ มอบหลักประกันการปฏิบัติตามสัญญา ตามที่ระบุไว้ในข้อ ๗ ของเอกสารประกวดราคาอิเล็กทรอนิกส์ ให้แก่ องค์การบริหารส่วนจังหวัด สระแก้ว เป็นจำนวนร้อยละ ๕.๐๐ ของราคาตามสัญญาที่ได้ระบุไว้ในใบเสนอราคานี้ เพื่อเป็นหลักประกันการปฏิบัติตามสัญญาโดยถูกต้องและครบถ้วน หากข้าพเจ้าไม่ปฏิบัติตามที่ระบุไว้ในข้อ ๕.๑ และ/หรือข้อ ๕.๒ ดังกล่าวข้างต้น

ข้าพเจ้ายอมให้ องค์การบริหารส่วนจังหวัด ริบ หลักประกันการเสนอราคาหรือเรียกคืนจากผู้ออกหนังสือคำประกัน ข้าพเจ้ายอมชดใช้ค่าเสียหายใด ๆ ที่อาจมีแก่ องค์การบริหารส่วนจังหวัด และ องค์การบริหารส่วนจังหวัด มีสิทธิจะให้ผู้ยื่นข้อเสนอรายอื่นเป็นผู้ชนะการประกวดราคาอิเล็กทรอนิกส์ได้ หรือองค์การบริหารส่วนจังหวัด อาจดำเนินการจัดจ้างการประกวดราคาอิเล็กทรอนิกส์ใหม่ก็ได้

๖. ข้าพเจ้ายอมรับว่า องค์การบริหารส่วนจังหวัด ไม่มีความผูกพันที่จะรับคำเสนอนี้ หรือใบเสนอราคาใด ๆ รวมทั้งไม่ต้องรับผิดชอบในค่าใช้จ่ายใด ๆ อันอาจเกิดขึ้นในการที่ข้าพเจ้าได้เข้ายื่นข้อเสนอครั้งนี้

๗. เพื่อเป็นหลักประกันในการปฏิบัติโดยถูกต้อง ตามที่ได้ทำความเข้าใจและตามความผูกพันแห่ง คำเสนอนี้ ข้าพเจ้าขอมอบ เพื่อเป็นหลักประกันการเสนอราคาเป็นเงินจำนวน บาท มาพร้อมนี้

๘. ข้าพเจ้าได้ตรวจทานตัวเลขและตรวจสอบเอกสารต่าง ๆ ที่ได้ยื่นพร้อมใบเสนอราคานี้โดย ละเอียดแล้ว และเข้าใจดีว่า องค์การบริหารส่วนจังหวัด ไม่ต้องรับผิดชอบใด ๆ ในความผิดพลาดหรือตกหล่น

๙. ใบเสนอราคานี้ได้ยื่นเสนอโดยบริสุทธิ์ยุติธรรม และปราศจากกลฉ้อฉล หรือการสมรู้ร่วมคิดกัน โดยไม่ชอบด้วยกฎหมายกับบุคคลใดบุคคลหนึ่ง หรือหลายบุคคล หรือกับห้างหุ้นส่วน บริษัทใด ๆ ที่ได้ยื่นเสนอราคา ในคราวเดียวกัน

เสนอมา ณ วันที่ ๑๘ พฤศจิกายน พ.ศ. ๒๕๖๘ เวลา ๑๐:๑๐:๔๑ น.

(นายสุภาพ แก้วทาวงษ์)

ผู้มีอำนาจลงนาม หรือ ผู้รับมอบอำนาจ

เลขที่โครงการ ๖๘๐๙๙๓๗๘๕๒๕

ใบเสนอราคาเลขที่ ๖๘๑๑๑๖๐๐๓๓๑๗๒

รหัสอ้างอิง OTP YbWC

เลขประจำตัวผู้เสียภาษี ๐๒๗๓๕๔๘๐๐๐๒๙๙

เอกสารแนบท้ายสัญญาซื้อขาย/สัญญาจ้าง เลขที่ 6/2๕69
ผนวก..... 3แผ่นที่..... 2ในจำนวน..... 2แผ่น

แบบรายละเอียดประกอบสัญญา ชื่อ/จ้าง ลงวันที่

9 ม.ค. 2569

(ลงชื่อ).....ผู้ซื้อ/ผู้ว่าจ้าง

(นายธานีสรุ ทียนทอง)

(ลงชื่อ).....ผู้ขาย/ผู้รับจ้าง

(นางปริชญา แสงสง่า)

(ลงชื่อ).....พยาน

(นางณญา แจงหอม)

(นางณญา แจงหอม)

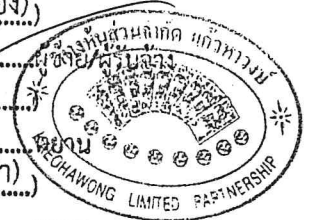

เงื่อนไข หลักเกณฑ์ ประเภทงานก่อสร้าง สูตร
และวิธีการคำนวณที่ใช้กับสัญญา
แบบปรับราคาได้

ลงชื่อ ผู้ว่าจ้าง
(นายฐานิสร์ เทียนทอง)

ลงชื่อ

.....

ลงชื่อ พยาน
(นางปรีชญา แสงสง่า)

ลงชื่อ

.....

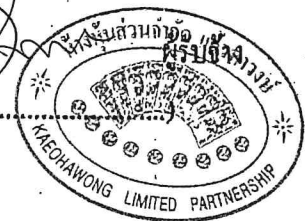

เอกสารแนบท้ายสัญญาซื้อขาย/สัญญาจ้าง เลขที่ 6/2569
ผนวก 4 แผ่นที่ 1 ในจำนวน 9 แผ่น

เงื่อนไข หลักเกณฑ์ ประเภทงานก่อสร้าง สูตรและวิธีการคำนวณที่ใช้กับสัญญาแบบปรับราคาได้

ก. เงื่อนไขและหลักเกณฑ์

1. สัญญาแบบปรับราคา ได้นี้ให้ใช้กับงานก่อสร้างทุกประเภท รวมถึงงานปรับปรุงและซ่อมแซม ซึ่งเบิกจ่ายค่างานในลักษณะหมวดค่าวัสดุที่คิดและสิ่งก่อสร้าง หมวดเงินอุดหนุนและหมวดรายจ่ายอื่น ที่เบิกจ่ายในลักษณะค่าที่คิดและสิ่งก่อสร้าง ที่อยู่ในเงื่อนไขและหลักเกณฑ์ตามที่ได้กำหนดนี้
2. สัญญาแบบปรับราคาได้นี้ให้ใช้ทั้งในกรณีเพิ่มหรือลดค่างานจากค่างานเดิมตามสัญญา เมื่อดัชนีราคา ซึ่งจัดทำขึ้น โดยกระทรวงพาณิชย์ มีการเปลี่ยนแปลงสูงขึ้น หรือลดลงจากเดิม ขณะเมื่อวันเปิดซองประกวดราคา สำหรับกรณีที่จัดจ้าง โดยวิธีอื่น ให้ใช้วันเปิดซองราคาแทน
3. การนำสัญญาแบบปรับราคาได้ไปใช้นั้น ผู้ว่าจ้างต้องแจ้ง และประกาศให้ผู้รับจ้างทราบ เช่น ในประกาศประกวดราคาฯ และต้องระบุในสัญญาจ้างด้วยว่างานจ้าง همانั้น ๆ จะใช้สัญญาแบบปรับราคาได้ พร้อมทั้งกำหนดประเภทของงานก่อสร้าง สูตรและวิธีการคำนวณ ที่ให้มีการปรับเพิ่มหรือลดค่างานไว้ให้ชัดเจน

ในกรณีที่ม้งานก่อสร้างหลายประเภทในงานจ้างคราวเดียวกัน จะต้องแยกประเภทงานก่อสร้างแต่ละประเภทให้ชัดเจนตามลักษณะของงานก่อสร้างนั้น ๆ และให้สอดคล้องกับสูตรที่กำหนดไว้

4. การขอเงินเพิ่มค่างานก่อสร้างตามสัญญาแบบปรับราคาได้นี้ เป็นหน้าที่ของผู้รับจ้างที่จะต้องเรียกร้องภายในกำหนด 90 วัน นับตั้งแต่วันที่ผู้รับจ้างได้ส่งมอบงานงวดสุดท้าย หากพ้นกำหนดนี้ไปแล้ว ผู้รับจ้าง ไม่มีสิทธิที่จะเรียกร้องเงินเพิ่มค่างานก่อสร้างจากผู้ว่าจ้างได้อีกต่อไป และในกรณีที่ผู้ว่าจ้างจะต้องเรียกเงินคืนจากผู้รับจ้าง ให้ผู้ว่าจ้างที่เป็นคู่สัญญาเรียกเงินคืนจากผู้รับจ้าง โดยเร็ว หรือให้หักค่างานของงวดต่อไป หรือให้หักเงินจากหลักประกันสัญญา แล้วแต่กรณี

5. การพิจารณาคำนวณเงินเพิ่มหรือลด และการจ่ายเงินเพิ่มหรือเรียกเงินคืนจากผู้รับจ้างตามเงื่อนไขของสัญญาแบบปรับราคาได้ ต้องได้รับการตรวจสอบและเห็นชอบจากสำนักงานประมาณและให้ถือการพิจารณาวินิจฉัยของสำนักงานประมาณเป็นที่สิ้นสุด

ข. ประเภทงานก่อสร้างและสูตรที่ใช้กับสัญญาแบบปรับราคาได้

ในการพิจารณาเพิ่มหรือลดราคาค่าจ้างเหมาก่อสร้าง ให้คำนวณตามสูตรดังนี้

$$P = (PO) \times (K)$$

กำหนดให้

P = ราคาค่างานต่อหน่วยหรือราคาค่างานเป็นงวดที่จะต้องจ่ายให้ผู้รับจ้าง

PO = ราคาค่างานต่อหน่วยที่ผู้รับจ้างประมูลได้ หรือราคาค่างานเป็นงวดซึ่งระบุไว้ในสัญญาแล้วแต่กรณี

K = ESCALATION FATOR ที่หักด้วย 4% เมื่อต้องเพิ่มค่างานหรือบวกเพิ่ม 4% เมื่อต้องเรียกค่างานคืน

ESCALATION FACTOR K หาได้จากสูตร ซึ่งแบ่งตามประเภทและลักษณะงาน ดังนี้

สำเนาถูกต้อง

(นางฉนวนญา แจงหอม)
หัวหน้าฝ่ายจัดหาพัสดุ

เอกสารแนบท้ายสัญญาซื้อขาย/สัญญาจ้าง เลขที่ 6/2569
ผนวก..... 4แผ่นที่..... 2ในจำนวน..... 9แผ่น

หมวดที่ 1 งานอาคาร

งานอาคาร หมายถึง ตัวอาคาร เช่น ที่ทำการ โรงเรียน โรงพยาบาล หอพัก ที่พักอาศัย หอประชุม อิมจันทร์ อิมเนเซียม สระว่ายน้ำ โรงอาหาร คังพัสดุ โรงงาน รั้ว เป็นต้น และให้หมายความรวมถึง

1.1 ไฟฟ้าของอาคารบรรจบถึงสายเมนจำหน่าย แต่ไม่รวมถึงหม้อแปลงและระบบไฟฟ้าภายในบริเวณ

1.2 ประปาของอาคารบรรจบถึงท่อเมนจำหน่าย แต่ไม่รวมถึงระบบประปาภายในบริเวณ

1.3 ระบบท่อหรือระบบสายต่าง ๆ ที่ติดหรือฝังอยู่ในส่วนของอาคาร เช่น ท่อปรับอากาศ ท่อก๊าซ สายไฟฟ้าสำหรับเครื่องปรับอากาศ สายล่อฟ้า ฯลฯ

1.4 ทางระบายน้ำของอาคารจนถึงทางระบายน้ำภายนอก

1.5 ส่วนประกอบที่จำเป็นสำหรับอาคาร เฉพาะส่วนที่ติดกับอาคาร โดยต้องสร้างหรือประกอบพร้อมกับการก่อสร้างอาคาร แต่ไม่รวมถึง เครื่องจักรหรือเครื่องมือกลที่นำมาประกอบหรือติดตั้ง เช่น ลิฟท์ เครื่องคอมพิวเตอร์ เครื่องสูบน้ำ เครื่องปรับอากาศ พัดลม ฯลฯ

1.6 ทางเท้ารอบอาคาร ดินถม ดินดัก ห่างจากอาคารโดยรอบไม่เกิน 3 เมตร

ใช้สูตร $K = 0.25 + 0.15 It/Io + 0.10 Ct/Co + 0.40 Mt/Mo + 0.10 St/So$

หมวดที่ 2 งานดิน

2.1 งานดิน หมายถึง การขุดดิน การค้ำดิน การบดอัดดิน การขุดเปิดหน้าดิน การเกลี่ยบดอัดดิน การขุด-ถมบดอัดแน่นเขื่อน คลอง กันคลอง คันกันน้ำ คันทาง ซึ่งต้องใช้เครื่องจักรเครื่องมือกลปฏิบัติงาน

สำหรับการถมดินให้หมายความถึง การถมดินหรือทรายหรือวัสดุอื่น ที่มีการควบคุมคุณสมบัติของวัสดุนั้น ๆ และมีข้อกำหนดวิธีการถม รวมทั้งมีการบดอัดแน่น โดยใช้เครื่องจักร เครื่องมือกลเพื่อให้ได้มาตรฐานตามที่กำหนดไว้ เช่นเดียวกับงานก่อสร้างถนนหรือเขื่อนชลประทาน

ทั้งนี้ ให้รวมถึงงานประเภท EMBANKMENT, EXCAVATION, SUBBASE, SELECTED MATERIAL, UNTREATED BASE และ SHOULDER

ใช้สูตร $K = 0.30 + 0.10 It/Io + 0.40 Et/Eo + 0.20 Ft/Fo$

สำเนาถูกต้อง



(นางณิษฐา แจ่มหอม)
หัวหน้าฝ่ายจัดหาพัสดุ

เอกสารแนบท้ายสัญญาซื้อขาย/สัญญาจ้าง เลขที่..... 6/2๕๖๙
ผนวก..... 4แผ่นที่..... 3ในจำนวน..... ๑แผ่น

2.2 งานหินเรียง หมายถึง งานหินขนาดใหญ่นำมาเรียงกันเป็นชั้นให้เป็นระเบียบ จนได้ความหนาที่ต้องการ โดยในช่องว่างระหว่างหินใหญ่จะแซมด้วยหินย่อยหรือกรวดขนาดต่าง ๆ และทรายให้เต็มช่องว่าง มีการควบคุมคุณสมบัติของวัสดุและมีข้อกำหนดวิธีปฏิบัติโดยใช้เครื่องจักรเครื่องมือกล หรือแรงคน และให้หมายความรวมถึงงานหินทิ้ง งานหินริ้วยาแนว หรืองานหินใหญ่ ที่มีลักษณะคล้ายคลึงกัน เพื่อการป้องกันการกัดเซาะพังทลายของลาดตลิ่งและท้องลำน้ำ

$$\text{ใช้สูตร } K = 0.40 + 0.20 I_t/I_o + 0.20 M_t/M_o + 0.20 F_t/F_o$$

2.3 งานเจาะระเบิดหิน หมายถึง งานเจาะระเบิดหินทั่ว ๆ ไป ระยะทางขนย้ายไป - กลับ ประมาณไม่เกิน 2 กิโลเมตร ยกเว้นงานเจาะระเบิดคู่มองค์ซึ่งต้องใช้เทคนิคขั้นสูง

$$\text{ใช้สูตร } K = 0.45 + 0.15 I_t/I_o + 0.10 M_t/M_o - 0.20 E_t/E_o + 0.10 F_t/F_o$$

หมวดที่ 3 งานทาง

3.1 งานผิวทาง PRIME COAT, TACK COAT, SEAL COAT

$$\text{ใช้สูตร } K = 0.30 + 0.40 A_t/A_o + 0.20 E_t/E_o + 0.10 F_t/F_o$$

3.2 งานผิวทาง SURFACE TREATMENT SLURRY SEAL

$$\text{ใช้สูตร } K = 0.30 + 0.10 M_t/M_o + 0.30 A_t/A_o + 0.20 E_t/E_o + 0.10 F_t/F_o$$

3.3 งานผิวทาง ASPHALTIC CONCRETE, PENETRATION MACADAM

$$\text{ใช้สูตร } K = 0.30 + 0.10 M_t/M_o + 0.40 A_t/A_o + 0.10 E_t/E_o + 0.10 F_t/F_o$$

3.4 งานผิวถนนคอนกรีตเสริมเหล็ก หมายถึง ผิวถนนคอนกรีตที่ใช้เหล็กเสริมซึ่งประกอบด้วยตะแกรงเหล็กเส้นหรือตะแกรงลวดเหล็กกล้าเชื่อมติด (WELDED STEEL WIRE FABRIC) เหล็กเดือย (DOWEL BAR) เหล็กยึด (DEFORMED TIE BAR) และรอยต่อต่าง ๆ (JOINT) ทั้งนี้ ให้หมายความรวมถึงแผ่นพื้นคอนกรีตเสริมเหล็กบริเวณคอสะพาน (R.C BRIDGE APPROACH) ด้วย

$$\text{ใช้สูตร } K = 0.30 + 0.10 I_t/I_o + 0.35 C_t/C_o + 0.10 M_t/M_o + 0.15 S_t/S_o$$

3.5 งานท่อระบายน้ำคอนกรีตเสริมเหล็กและงานบ่อพัก หมายถึง ท่อคอนกรีตเสริมเหล็กสำหรับงานระบายน้ำ (PRECAST REINFORCED CONCRETE DRAINAGE PIPE) งานรางระบายน้ำคอนกรีตเสริมเหล็ก งานคานคอนกรีตเสริมเหล็กวางระบายน้ำและบริเวณลาดคอสะพาน รวมทั้งงานบ่อพักคอนกรีตเสริมเหล็กและงานคอนกรีตเสริมเหล็กอื่นที่มีรูปแบบและลักษณะงานคล้ายคลึงกัน เช่น งานบ่อพัก (MANPOLE) ท่อร้อยสายโทรศัพท์ ท่อร้อยสายไฟฟ้า เป็นต้น

$$\text{ใช้สูตร } K = 0.35 + 0.20 I_t/I_o + 0.15 C_t/C_o + 0.15 M_t/M_o + 0.15 S_t/S_o$$

สำเนาถูกต้อง

DM

(นางณญา แจงหอม)
หัวหน้าฝ่ายจัดหาวัสดุ

เอกสารแนบท้ายสัญญาซื้อขาย/สัญญาจ้าง เลขที่.....	6/2569
ผนวก.....	4
แผ่นที่.....	4
ในจำนวน.....	9
แผ่น	

3.6 งานโครงสร้างคอนกรีตเสริมเหล็กและงานเชื่อมกันคดิ่ง หมายถึง สะพานคอนกรีตเสริมเหล็ก โครงสร้างฐานรากคอนกรีตเสริมเหล็กตอสะพาน (R.C BEARING UNIT) ท่อเหลี่ยมคอนกรีตเสริมเหล็ก (R.C.BOX CULVERT) หอดังน้ำโครงสร้างคอนกรีตเสริมเหล็ก เชื่อมกันคดิ่งคอนกรีตเสริมเหล็ก ทำเทียบเรือคอนกรีตเสริมเหล็กและตึ่ก่อสร้างอื่นที่มีลักษณะคล้ายคลึงกัน

$$\text{ใช้สูตร } K = 0.30 + 0.10Iv/Io + 0.15 Cv/Co + 0.20Mt/Mo + 0.25Sv/So$$

3.7 งานโครงสร้างเหล็ก หมายถึง สะพานเหล็กสำหรับคนเดินข้ามถนน โครงเหล็กสำหรับติดตั้งป้ายจราจรชนิดแขวนสูง เสาไฟฟ้าแรงสูง เสาวิทยุเสาโทรทัศน์ หรืองานโครงสร้างอื่น ที่มีลักษณะคล้ายคลึงกัน แต่ไม่รวมถึงงานติดตั้งเสาโครงเหล็กสายส่งของการไฟฟ้าฝ่ายผลิตแห่งประเทศไทย

$$\text{ใช้สูตร } K = 0.25 + 0.10Iv/Io + 0.05Cv/Co + 0.20Mt/Mo + 0.40Sv/So$$

หมวดที่ 4 งานชลประทาน

4.1 งานอาคารชลประทานไม่รวมบานเหล็ก หมายถึง อาคารคอนกรีตเสริมเหล็กชนิดต่าง ๆ ที่ก่อสร้างในแนวคลองส่งน้ำหรือคลองระบายน้ำ เพื่อควบคุมระดับและหรือปริมาณน้ำ ได้แก่ ท่อระบายน้ำ น้ำตก รางเท สะพานน้ำ ท่อลอด ไซฟ่อน และอาคารชลประทานชนิดอื่น ๆ ที่ไม่มีบานระบายเหล็ก แต่ไม่รวมถึงงานอาคารชลประทานขนาดใหญ่ เช่น ฝ่าย ทางระบายน้ำดิน หรืออาคารชลประทานประกอบของเขื่อน เป็นต้น

$$\text{ใช้สูตร } K = 0.40 + 0.20Iv/Io + 0.10Cv/Co + 0.10Mt/Mo + 0.20Sv/So$$

4.2 งานอาคารชลประทานรวมบานเหล็ก หมายถึง อาคารคอนกรีตเสริมเหล็กชนิดต่าง ๆ ที่ก่อสร้างในแนวคลองส่งน้ำหรือคลองระบายน้ำ เพื่อควบคุมระดับและหรือปริมาณน้ำ ได้แก่ ท่อส่งน้ำเข้ามา ท่อระบายน้ำ ประตูระบายน้ำ อาคารอัดน้ำ ท่อลอดและอาคารชลประทานชนิดอื่น ๆ ที่มีบานระบายน้ำ แต่ไม่รวมถึงงานอาคารชลประทานขนาดใหญ่ เช่น ฝ่าย ทางระบายน้ำดิน หรืออาคารชลประทานประกอบของเขื่อน เป็นต้น

$$\text{ใช้สูตร } K = 0.35 + 0.20Iv/Io + 0.10Cv/Co + 0.10Mt/Mo + 0.25Sv/So$$

4.3 งานบานระบาย TRASMURCK และ STEEL LINER หมายถึง บานระบายเหล็ก เครื่องกั้นและโครงยก รวมทั้ง BULK HEAD GATE และงานท่อเหล็ก

$$\text{ใช้สูตร } K = 0.35 + 0.20Iv/Io + 0.45Gv/Go$$

4.4 งานเหล็กเสริมคอนกรีต และ ANCHOR BAR หมายถึง เหล็กเส้นที่ใช้เสริมในงานคอนกรีตและเหล็ก ANCHOP BAR ของงานฝ่าย ทางระบายน้ำดิน หรืออาคารชลประทานประกอบของเขื่อน ซึ่งมีสัญญาแยกจ่ายเฉพาะงานเหล็กค้ำกล่าวเท่านั้น

$$\text{ใช้สูตร } K = 0.25 + 0.15Iv/Io + 0.60 Sv/So$$

สำเนาถูกต้อง

DM

(นางณญา แจ่มหอม)
หัวหน้าฝ่ายจัดหาวัสดุ

เอกสารแนบท้ายสัญญาซื้อขาย/สัญญาจ้าง เลขที่.....	6/2569
หมวด.....	4.....แผ่นที่.....
	5.....ในจำนวน.....
	9.....แผ่น

4.5 งานคอนกรีตไม่รวมเหล็กและคอนกรีตคาคดลอง หมายถึง งานคอนกรีตเสริมเหล็กที่หักส่วนของเหล็กออกมาแยกคำนวณต่างหากของงานฝ่าย ทางระบายน้ำดินหรืออาคารชลประทานประกอบของเขื่อนซึ่งมีสัญญาแยกจ่ายเฉพาะงานคอนกรีตดังกล่าวเท่านั้น

$$\text{ใช้สูตร } K = 0.40 + 0.15Iv/Io + 0.25Cv/Co + 0.20Mt/Mo$$

4.6 งานเจาะ หมายถึง การเจาะพร้อมทั้งฝังท่อกรุขนาดรูในไม่น้อยกว่า 48 มิลลิเมตร ในชั้นดิน หินผุหรือหินที่แตกหัก เพื่ออัดฉีดน้ำปูน และให้รวมถึงงานซ่อมแซมฐานรากอาคารชลประทานถนนและอาคารต่าง ๆ โดยการอัดฉีดน้ำปูน

$$\text{ใช้สูตร } K = 0.40 + 0.20Iv/Io + 0.10Mt/Mo + 0.20Et/Eo + 0.10Fv/Fo$$

4.7 งานอัดฉีดน้ำปูน ค่าอัดฉีดน้ำปูนจะเพิ่มหรือลด ให้เฉพาะราคาซีเมนต์ที่เปลี่ยนแปลงตามดัชนีราคาของซีเมนต์ ที่กระทรวงพาณิชย์จัดทำขึ้น ในเดือนที่ส่งงานแต่ละงวด กับเดือนที่เปิดซองประกวดราคา

หมวดที่ 5 งานระบบสาธารณูปโภค

5.1 งานวางท่อ AC และ PVC

5.1.1 ในกรณีที่ว่าจ้างเป็นผู้จัดหาท่อและหรืออุปกรณ์ให้

$$\text{ใช้สูตร } K = 0.50 + 0.25Iv/Io + 0.25Mt/Mo$$

5.1.2 ในกรณีที่ว่าจ้างเป็นผู้จัดหาท่อ AC และหรืออุปกรณ์

$$\text{ใช้สูตร } K = 0.40 + 0.10Iv/Io + 0.10Mt/Mo + 0.40Act/Aco$$

5.1.3 ในกรณีที่ว่าจ้างเป็นผู้จัดหาท่อ PVC และหรืออุปกรณ์

$$\text{ใช้สูตร } K = 0.40 + 0.10Iv/Io + 0.10Mt/Mo + 0.40PVCv/PVCo$$

5.2 งานวางท่อเหล็กเหนียวและท่อ HYDENSITY POLYETHYLENE

5.2.1 ในกรณีที่ว่าจ้างเป็นผู้จัดหาท่อและหรืออุปกรณ์ให้

$$\text{ใช้สูตร } K = 0.40 + 0.10Iv/Io + 0.15 Mt/Mo + 0.20Et/Eo + 0.15Fv/Fo$$

5.2.2 ในกรณีที่ว่าจ้างเป็นผู้จัดหาท่อเหล็กเหนียวและหรืออุปกรณ์และให้รวมถึงงาน

TRANSMISSION CONDUIT

$$\text{ใช้สูตร } K = 0.40 + 0.10Iv/Io + 0.10Mt/Mo + 0.10Et/Eo + 0.30GIPv/GIPo$$

5.2.3 ในกรณีที่ว่าจ้างเป็นผู้จัดหาท่อ HYDENSITY POLYETHYLENE และหรืออุปกรณ์

$$\text{ใช้สูตร } K = 0.50 + 0.10Iv/Io + 0.10Mt/Mo + 0.30Pet/Peo$$

สำเนาถูกต้อง



(นางณยญา แจงหอม)
หัวหน้าฝ่ายจัดหาวัสดุ

เอกสารแนบท้ายสัญญาซื้อขาย/สัญญาจ้าง เลขที่..... 6/2569
ผนวก..... 4แผ่นที่..... 6ในจำนวน..... 9แผ่น

5.3 งานปรับปรุงระบบขโมยค้ส่งน้ำและงาน SECONDARY LINING

ใช้สูตร $K = 0.40 + 0.10It/Io + 0.15Et/Eo + 0.35 GIPt/GIPo$

5.4 งานวางท่อ PVC หุ้มด้วยคอนกรีต

ใช้สูตร $K = 0.30 + 0.10It/Io + 0.20 Ct/Co + 0.05Mt/Mo + 0.05St/So + 0.30PVCt/PVCo$

5.5 งานวางท่อ PVC กลบทราย

ใช้สูตร $K = 0.25 + 0.05It/Io + 0.05Mt/Mo + 0.65PVCt/PVCo$

5.6 งานวางท่อเหล็กถอบสังกะสี

ใช้สูตร $K = 0.25 + 0.25It/Io + 0.50GIPt/GIPo$

ประเภทงานและสูตรต่อไปนี้เป็นเฉพาะงานก่อสร้างของการไฟฟ้าฝ่ายผลิตแห่งประเทศไทยเท่านั้น

5.7 งานก่อสร้างระบบสายส่งแรงสูงและสถานีไฟฟ้าย่อย5.7.1 งานติดตั้งเสาโครงเหล็กสายส่งและอุปกรณ์ รวมทั้งงานติดตั้งอุปกรณ์ไฟฟ้าสถานีไฟฟ้าย่อย

สำหรับงานติดตั้งเสาโครงเหล็กสายส่งและอุปกรณ์ ประกอบด้วยลักษณะงานดังนี้ คือ PRELIMINARY WORK (ยกเว้น BOUNDARY POST), TOWERS, INSULATOR STRING AND OVERHEAD GROUND WIRE ASSEMBLIES, CONDUCTOR AND OVERHEAD GROUND WIRE STRINGING, LINE ACCESSORIES, GROUNDING MATERIALS

สำหรับงานติดตั้งอุปกรณ์ไฟฟ้าสถานีไฟฟ้าย่อย หมายถึงเฉพาะการติดตั้งอุปกรณ์ไฟฟ้าเท่านั้น

ใช้สูตร $K = 0.60 + 0.25It/Io + 0.15 Ft/Fo$

5.7.2 งานก่อสร้างฐานเสาไฟฟ้า (TOWER FOUNDATION) และงานติดตั้ง BOUNDARY POST

ใช้สูตร $K = 0.35 + 0.20It/Io + 0.20Ct/Co + 0.10St/So + 0.15Ft/Fo$

5.7.3 งานก่อสร้างฐานรากอุปกรณ์ไฟฟ้าสถานีไฟฟ้าย่อย

ใช้สูตร $K = 0.50 + 0.20It/Io + 0.15Ct/Co + 0.15St/So$

5.8 งานหล่อและตอกเสาเข็มคอนกรีตอัดแรง5.8.1 งานเสาเข็มคอนกรีตอัดแรง

ใช้สูตร $K = 0.35 + 0.15It/Io + 0.20Ct/Co + 0.30St/So$

สำเนาถูกต้อง

Pm

(นางณญา แจงหอม)
หัวหน้าฝ่ายจัดหาวัสดุ

เอกสารแนบท้ายสัญญาซื้อขาย/สัญญาจ้าง เลขที่..... 6/2569
ผนวก..... 4แผ่นที่..... 7ในจำนวน..... 9แผ่น

5.8.2 งานเสาเข็มแบบ CAST IN PLACE

ใช้สูตร $K = 0.30 + 0.10It/Io + 0.25Ct/Co + 0.35St/So$

ประเภทงานและสูตรต่อไปนี้ใช้เฉพาะงานก่อสร้างของการไฟฟ้าส่วนภูมิภาคเท่านั้น

5.9 งานก่อสร้างสายส่งแรงสูงระบบแรงดัน 69 – 115 KV.

5.9.1 ในกรณีที่ผู้ว่าจ้างเป็นผู้จัดหาวัสดุและหรืออุปกรณ์ให้

ใช้สูตร $K = 0.80 + 0.05 It/Io + 0.10Mt/Mo + 0.05Fv/Fo$

5.9.2 ในกรณีที่ผู้รับจ้างเป็นผู้จัดหาวัสดุหรืออุปกรณ์

ใช้สูตร $K = 0.45 + 0.05It/Io + 0.20Mt/Mo + 0.05Fv/Fo + 0.25Wv/Wo$

ดัชนีราคาที่ใช้คำนวณตามสูตรที่ใช้กับสัญญาแบบปรับราคาได้ จัดทำขึ้นโดยกระทรวงพาณิชย์

- K = ESCALATION FACTOR
- It = ดัชนีราคาผู้บริโภคทั่วไปของประเทศ ในเดือนที่ส่งงานแต่ละงวด
- Io = ดัชนีราคาผู้บริโภคทั่วไปของประเทศ ในเดือนที่เปิดซองประกวดราคา
- Ct = ดัชนีราคาซีเมนต์ ในเดือนที่ส่งงานแต่ละงวด
- Co = ดัชนีราคาซีเมนต์ ในเดือนที่เปิดซองประกวดราคา
- Mt = ดัชนีราคาวัสดุก่อสร้าง (ไม่รวมเหล็กและซีเมนต์) ในเดือนที่ส่งงานแต่ละงวด
- Mo = ดัชนีราคาวัสดุก่อสร้าง (ไม่รวมเหล็กและซีเมนต์) ในเดือนที่เปิดซองประกวดราคา
- St = ดัชนีราคาเหล็ก ในเดือนที่ส่งงานแต่ละงวด
- So = ดัชนีราคาเหล็ก ในเดือนที่เปิดซองประกวดราคา
- Gt = ดัชนีราคาเหล็กแผ่นเรียบที่ผลิตในประเทศ ในเดือนที่ส่งงานแต่ละงวด
- Go = ดัชนีราคาเหล็กแผ่นเรียบที่ผลิตในประเทศ ในเดือนที่เปิดซองประกวดราคา
- At = ดัชนีราคาแอสฟัลท์ ในเดือนที่ส่งงานแต่ละงวด
- Ao = ดัชนีราคาแอสฟัลท์ ในเดือนที่เปิดซองประกวดราคา
- Et = ดัชนีราคาเครื่องจักรกลและบริภัณฑ์ ในเดือนที่ส่งงานแต่ละงวด
- Eo = ดัชนีราคาเครื่องจักรกลและบริภัณฑ์ ในเดือนที่เปิดซองประกวดราคา
- Ft = ดัชนีราคาน้ำมันดีเซลหมุนเร็ว ในเดือนที่ส่งงานแต่ละงวด
- Fo = ดัชนีราคาน้ำมันดีเซลหมุนเร็ว ในเดือนที่เปิดซองประกวดราคา
- ACt = ดัชนีราคาท่อซีเมนต์ใยหิน ในเดือนที่ส่งงานแต่ละงวด
- ACo = ดัชนีราคาท่อซีเมนต์ใยหิน ในเดือนที่เปิดซองประกวดราคา
- PVCt = ดัชนีราคาท่อ PVC ในเดือนที่ส่งงานแต่ละงวด

สำเนาถูกต้อง

DM

(นางณญา แจงหอม)
หัวหน้าฝ่ายจัดหาพัสดุ

เอกสารแนบท้ายสัญญาซื้อขาย/สัญญาจ้าง เลขที่ 6/2569
ผนวก..... 4แผ่นที่..... 8ในจำนวน..... 9แผ่น

- PVCo = คำนวณราคาท่อ PVC ในเดือนที่เปิดของประกวดราคา
 GIPt = คำนวณราคาท่อเหล็กอบสังกะสี ในเดือนที่ส่งงานแต่ละงวด
 GIPo = คำนวณราคาท่อเหล็กอบสังกะสี ในเดือนที่เปิดของประกวดราคา
 Pet = คำนวณราคาท่อ HYDENSITY POLYETHYLENE ในเดือนที่ส่งงานแต่ละงวด
 PEo = คำนวณราคาท่อ HYDENSITY POLYETHYLENE ในเดือนที่เปิดของประกวดราคา
 Wt = คำนวณราคาสายไฟฟ้า ในเดือนที่ส่งงานแต่ละงวด
 Wo = คำนวณราคาสายไฟฟ้า ในเดือนที่เปิดของประกวดราคา

ค. วิธีการคำนวณที่ใช้กับสัญญาแบบปรับราคาได้

1. การคำนวณค่า K จากสูตรตามลักษณะงานนั้น ๆ ให้ใช้ตัวเลขดัชนีราคาวัสดุก่อสร้างของกระทรวงพาณิชย์ โดยใช้ฐานของปี 2530 เป็นเกณฑ์ในการคำนวณ
2. การคำนวณค่า K สำหรับกรณีที่ทีมงานก่อสร้างหลายประเภทรวมอยู่ในสัญญาเดียวกัน จะต้องแยกค่างานก่อสร้างแต่ละประเภทให้ชัดเจนตามลักษณะของงานนั้นและให้สอดคล้องกับสูตรที่ได้กำหนดไว้
3. การคำนวณหาค่า K กำหนดให้ใช้เลขทศนิยม 3 ตำแหน่งทุกขั้นตอน โดยไม่มีการปัดเศษ และกำหนดให้ทำเลขสัมพันธ์ (เปรียบเทียบ) ให้เป็นผลสำเร็จก่อน แล้วจึงนำผลลัพธ์ไปคูณกับตัวเลขของหน้าเลขสัมพันธ์ นั้น
4. ให้พิจารณาเงินเพิ่มหรือลดราคาค่างานจากราคาที่ผู้รับจ้างทำสัญญาตกลงกับผู้จ้างเมื่อค่า K ตามสูตรสำหรับงานก่อสร้าง นั้น ๆ ในเดือนที่ส่งมอบงานมีค่าเปลี่ยนแปลงไปจากค่า K ในเดือนเปิดของราคามากกว่า 4% ขึ้นไป โดยนำเฉพาะส่วนที่เกิน 4% มาคำนวณปรับเพิ่มหรือลดค่างานแล้วแต่กรณี (โดยไม่คิด 4% แรกให้)
5. ในกรณีที่ผู้รับจ้างไม่สามารถทำการก่อสร้างให้แล้วเสร็จตามระยะเวลาในสัญญา โดยเป็นความผิดของผู้รับจ้าง ค่า K ตามสูตรต่าง ๆ ที่จะนำมาใช้ในการคำนวณค่างานให้ใช้ค่า K ของเดือนสุดท้ายตามอายุสัญญา หรือค่า K ของเดือนที่ส่งมอบงานจริง แล้วแต่ที่ว่าค่า K ตัวใดจะมีค่าน้อยกว่า
6. การจ่ายเงินแต่ละงวดให้จ่ายค่าจ้างงานที่ผู้รับจ้างทำได้แต่ละงวดตามสัญญาไปก่อน ส่วนค่างานเพิ่มหรือค่างานลดลงซึ่งจะคำนวณได้คือเมื่อทราบดัชนีราคาวัสดุก่อสร้างซึ่งนำมาคำนวณหาค่า K ของเดือนที่ส่งมอบงานงวดนั้น ๆ เป็นที่แน่นอนแล้ว เมื่อคำนวณเงินเพิ่มได้ให้ขอทำความตกลงเรื่องการเงินกับสำนักงบประมาณ

สำเนาถูกต้อง

 (นางณญา แจ่มหอม)
 หัวหน้าฝ่ายจัดหาพัสดุ

เอกสารแนบท้ายสัญญาซื้อขาย/สัญญาจ้าง เลขที่.....	6/2569
ผนวก.....	4
แผ่นที่.....	9
ในจำนวน.....	9
แผ่น	